

```
p {  
font-style: italic;  
font-weight: bold;  
font-size: 30px;  
font-family: arial;
```

نعلم لغة

# CSS

Cascading Style Sheets

شرح مبسط و شامل

المؤلف

أ/حنان حسن

مدربة معتمدة - مصممة مواقع - مصممة جرافيك

## بِسْمِ اللّٰهِ الرَّحْمٰنِ الرَّحِیْمِ

اللهم صلي على محمد وعلى آل محمد كما صليت على إبراهيم وعلى آل إبراهيم

إنك حميد مجيد

وبارك على محمد وعلى آل محمد كما باركت على إبراهيم وعلى آل إبراهيم انك

حميد مجيد

عن ابي هريرة عن النبي -صلي الله عليه وسلم قال :

من كتم علما يعلمه جاء يوم القيامة ملجما بلجام من نار

## مؤلفة الكتاب

د / حنان حسن

مدربة كمبيوتر فى جميع برامج الجرافيك

مدربة كمبيوتر فى جميع برامج تصميم الويب

مدربة كمبيوتر عن بعد فى العديد من الاكاديميات

مصممة مواقع الكترونية

مصممة جرافيك

مخرج ومصمم فنى للمجلات

للتواصل

E-mail : [hanan215\\_hasan@hotmail.com](mailto:hanan215_hasan@hotmail.com)

Mob : 002 - 01006268150

الحمد لله رب العالمين تم الانتهاء من هذا العمل الذي ادعو الله ان يكون لى بمثابة صدقة  
جارية

لى وان ينفع كل باحث عن علم وان ينتفع به وان يرسله لكل من يريد ... جزاكم الله خير

لمراسلتى ... يمكنكم مراسلتى على الميل التالى

[Nany215eg@hotmail.com](mailto:Nany215eg@hotmail.com)

جوال : 01006268150

الدولة : مصر

تم الاستعانة بمواقع تعليمية لاعداد هذة المادة العلمية

# شرح مبسط للغة الـ CSS

اعداد

ا / حنان حسن

## ما هي تقنية CSS ؟

CSS هي اختصار لـ Cascading Style Sheets.

CSS هي لغة تصميم تحدد شكل وثيقة HTML ، فهي تهتم بالخطوط، الألوان، الهامش، والعرض والارتفاع، صورة خلفية الموقع، وكيفية توزيع المساحات وأشياء أخرى كثيرة،

## ما الفرق بين CSS وHTML؟

تستخدم لوضع هيكلية ونظام منطقي للمحتويات، أما CSS فهي تستخدم لإضافة تصميم لهذه المحتويات.

حسناً، قد يبدو هذا مربكاً لكن أكمل القراءة وستفهم ما قرأته قريباً.

في الماضي القريب اخترع رجل اسمه تيم بيرنرز لي شبكة الويب، في ذلك الوقت كانت HTML تستخدم فقط لإضافة هيكلية للنص، الكاتب يمكنه أن يقوم بإضافة معنى للنص بأن

يقول مثلاً "هذا عنوان" أو "هذه فقرة" ويستخدم وسوم HTML مثل `<h1>` و `<p>`

مع ازدياد شهرة شبكة الويب بدأ المصممون في البحث عن طرق لإضافة تصميم للوثائق، ولتلبية رغباتهم قام مبرمجوا المتصفحات - نيتكسب و مايكروسوفت - باختراع وسوم

HTML جديدة مثل `<font>` الذي يختلف عن وسوم HTML الأصلية بأنه يهتم بالشكل لا بالهيكلية.

أدى ذلك إلى أن تستخدم وسوم هيكلية مثل `<table>` بشكل خاطئ، حيث استخدم هذا الوسم

لتحديد تصميم الصفحة بدلاً من إضافة معنى للنص، والكثير من الوسوم التي اخترعت مثل

`<blink>` كانت فقط مدعومة من قبل متصفح واحد، أصبحت جملة "ستحتاج إلى المتصفح

الفلاني لرؤية هذه الصفحة" مألوفة في مواقع الشبكة.

ابتكرت CSS لعلاج هذه المشكلة لأنها توفر للمصممين طرقاً فعالة وعملية لإنشاء التصاميم وهذه التصاميم ستكون مدعومة من قبل جميع المتصفحات في نفس الوقت، والفصل بين شكل الصفحة ومحتوياتها يبسط عملية إدارة الموقع بشكل كبير.

## كيف ستفيدني CSS ؟

تعتبر CSS ثورة في عالم تصميم المواقع، وفوائدها الأساسية هي:

- التحكم بالتصميم من خلال ملف واحد .
- إمكانية أكبر وأدق للتحكم بتفاصيل التصميم .
- إنشاء تصاميم خاصة لمختلف وسائل عرض الموقع مثل الشاشات والطابعات والهواتف النقالة .. إلخ
- العديد من التقنيات والأساليب المتقدمة في التحكم بالتصميم .

## درس 2: كيف تعمل تقنية CSS ؟

في هذا الدرس ستتعلم كيف تقوم بإنشاء ملف التصميم الأول، ستتعلم أساسيات CSS وما هي الوسوم اللازمة لتستخدم CSS في وثيقة HTML.

الكثير من خصائص CSS تشبه تلك المستخدمة في HTML ، لذلك إذا تعلمت HTML واستخدامتها لإنشاء التصاميم فأنت في الغالب ستتمكن من تعلم CSS بسهولة، لنلقي نظرة على هذا المثال الأساسي.

## القواعد الأساسية لكتابة CSS

لنقل أننا نريد اللون الأحمر ليكون خلفية للصفحة:

باستخدام HTML يمكننا أن ننجز ذلك بهذه الطريقة:

```
<body bgcolor="#FF0000">
```

مع CSS يمكن تحقيق نفس النتيجة بكتابة هذه الأوامر:

```
body {background-color: #FF0000;}
```

كما تلاحظ، أوامر CSS تتشابه كثيراً مع HTML ، والمثال أعلاه يوضح لك الأسلوب الأساسي لكتابة CSS:

```
selector {property: value;}
```

↑  
المنتقى: هو وسم HTML أو وسوم HTML التي ستطبق عليها الخصائص  
"مثال: body"

↑  
الخاصية: يمكن أن تكون مثلاً خاصية لون الخلفية  
"background-color"

↙  
القيمة: قيمة خاصة لون الخلفية يمكن أن تكون اسماً "red" أو رقماً مثل #FF0000

لكن أين نضع أوامر CSS ؟ هذا هو ما سنتعلمه الآن.



## تفعيل CSS في صفحة HTML

هناك ثلاث طرق يمكن أن تستخدمها لتفعيل CSS في صفحة HTML ( 3 طرق لكتابة الـ STYLE ) هذه الطرق مشروحة أدناه، ونحن ننصح بأن تركز وتستخدم الطريقة الثالثة، وهي أن تضع CSS في ملف منفصل. (أن تضع CSS في ملف منفصل)

### الطريقة 1: ضمن وسوم HTML باستخدام خاصية style

إحدى الطرق لتفعيل CSS في HTML هي باستخدام خاصية style، لنأخذ مثلاً على أساس المثال أعلاه الذي أردنا فيه استخدام اللون الأحمر كخلفية للصفحة، يمكن تطبيق هذا الأمر بهذا الشكل

```
<html>
  <head>
    <title>Example</title>
  </head>
  <body style="background-color: #FF0000;">
    <p>This is a red page</p>
  </body>
</html>
```

## الطريقة 2: ضمت ملف HTML باستخدام وسم style

هذه طريقة مختلفة بأنها تستخدم وسم <style>، وهذا مثال لكيفية تطبيق هذه الطريقة:

```
<html>
  <head>
    <title>Example</title>
    <style type="text/css">
      body {background-color: #FF0000;}
    </style>
  </head>
  <body>
    <p>This is a red page</p>
  </body>
</html>
```

## الطريقة 3: ملف خارجي

هذه هي الطريقة الأفضل، وهي أن تقوم بوضع رابط لملف خارجي يحوي أوامر CSS ، خلال هذا الدرس سنقوم باستخدام هذه الطريقة لجميع الأمثلة.

الملف الخارجي هو ببساطة ملف نصي يستخدم اللاحقة **.css**، ومثل الملفات الأخرى يمكنك أن تضعه في مزود موقعك أو على القرص الصلب.

مثلاً، لنقل أن ملف التصميم لديك اسمه **style.css** وهو موجود في مجلد اسمه **style**، هذه الحالة يمكن توضيحها أكثر من خلال هذا الرسم



المهم هنا هو إنشاء رابط بين ملف HTML وملف التصميم (style.css) ، مثل هذا الرابط يمكن إنشائه من خلال سطر واحد في HTML:

```
<link rel="stylesheet" type="text/css" href="style/style.css" />
```

اسم ملف الـ CSS الذي تم إنشائه فمثلاً لو قمنا بإنشاء ملف باسم as.css سوف يتم كتابته

لاحظ كيف أن مسار الملف حددناه باستخدام خاصية href. هذا الأمر يجب أن يوضع في قسم رأس الصفحة، أي بين وسمي **<head>** و **</head>** كما في المثال الآتي:

```
<html>
<head>
  <title>My document</title>
  <link rel="stylesheet" type="text/css" href="style/style.css" />
</head>
<body>
...
```

هذا الرابط يخبر المتصفح بأن عليه استخدام التصميم من ملف CSS عندما يقوم بعرض ملف HTML. الجميل هنا أنك تستطيع ربط العديد من ملفات HTML بملف تصميم واحد، بمعنى آخر يمكن لملف تصميم واحد أن يستخدم للتحكم بتصميم العديد من ملفات HTML.

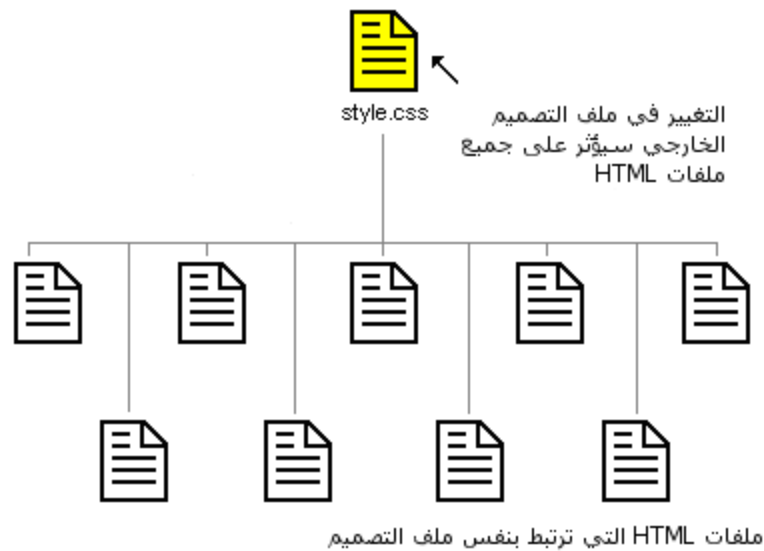

## ملحوظة هامة

هذه الفكرة يمكنها أن توفر عليك الكثير من الوقت والجهد، إذا أردت مثلاً أن تغير لون خلفية موقع يحوي 100 صفحة فملف التصميم يمكنه أن يوفر عليك الوقت فلا تحتاج إلى تعديل 100 ملف بنفسك، باستخدام CSS يمكن تغيير ما تريد خلال ثواني بتغيير سطر واحد في ملف التصميم.

لنتدرب على ما تعلمناه حتى الآن.

جرب بنفسك

قم بتشغيل برنامج المفكرة (Notepad) أو أي محرر نصي، وقم بإنشاء ملفين، أحدهما HTML والآخر CSS وضع فيهما هذه المحتويات:

## default.htm

```
<html>
<head>
  <title>My document</title>
  <link rel="stylesheet" type="text/css" href="style.css" />
</head>
<body>
  <h1>My first stylesheet</h1>
</body>
```

## style.css

```
body {
  background-color: #FF0000;
}
```

الآن قم بوضع الملفين في نفس المجلد، تذكر أن تحفظ الملفين باستخدام اللاحقة الصحيحة لكل ملف.

قم بفتح ملف **default.htm** في متصفحك وانظر إلى الصفحة وهي تحوي اللون الأحمر كخلفية، تهانينا! لقد قمت بإنشاء ملف التصميم الأول!

## الدرس 3: الألوان والخلفيات

في هذا الدرس سنتعلم كيفية تفعيل الألوان والخلفيات لموقعك، سنقوم أيضاً بتعلم طرق متقدمة لتحديد موقع صورة الخلفية، نشرح هذه الخصائص في: CSS

- [color](#)
- [background-color](#)
- [background-image](#)
- [background-repeat](#)
- [background-attachment](#)
- [background-position](#)
- [background](#)

### لون المقدمة: خاصية 'color'

خاصية color تصف لون عنصر HTML.

فمثلاً تصور أنك تريد أن تكون كل العناوين في الصفحة ملونة بلون أحمر داكن، كل العناوين رمزت باستخدام وسم <h1>، المثال أدناه سيقوم بتوضيح كيفية تحويل كل <h1> إلى اللون الأحمر: ( يكتب الكود التالي في ملف الـ css )

### style.css

```
h1 {  
    color: #00ff00;  
}
```

### default.htm

```
<html>  
  <head>  
    <title>My document</title>  
    <link rel="stylesheet" type="text/css" href="style.css" />  
  </head>  
  <body>  
    <h1>My first stylesheet</h1>  
  </body>
```

ويظهر لنا في ملف الـ HTML كما يلي :

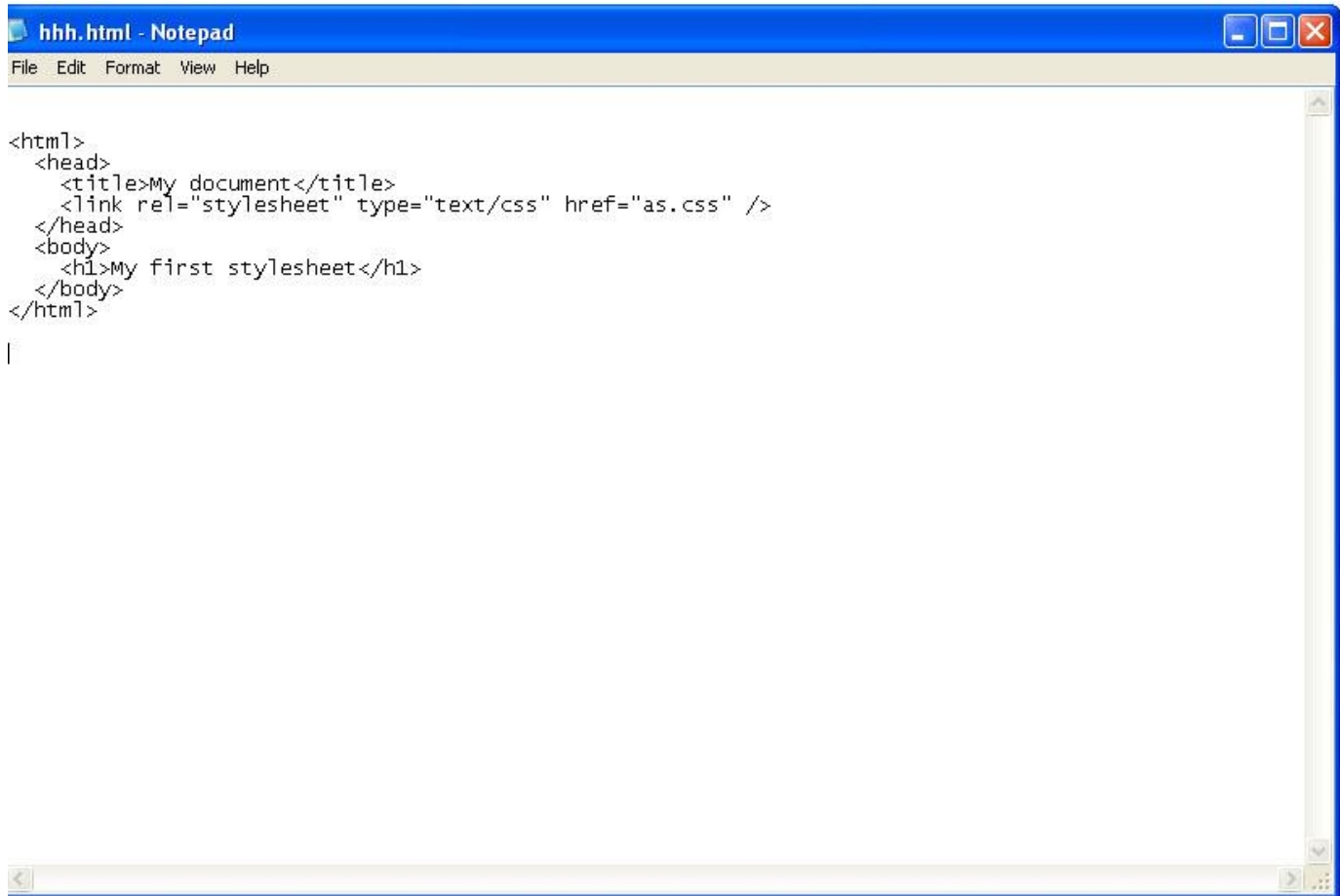

```
<html>
  <head>
    <title>My document</title>
    <link rel="stylesheet" type="text/css" href="as.css" />
  </head>
  <body>
    <h1>My first stylesheet</h1>
  </body>
</html>
```

ويظهر لنا في المستعرض كما يلي :

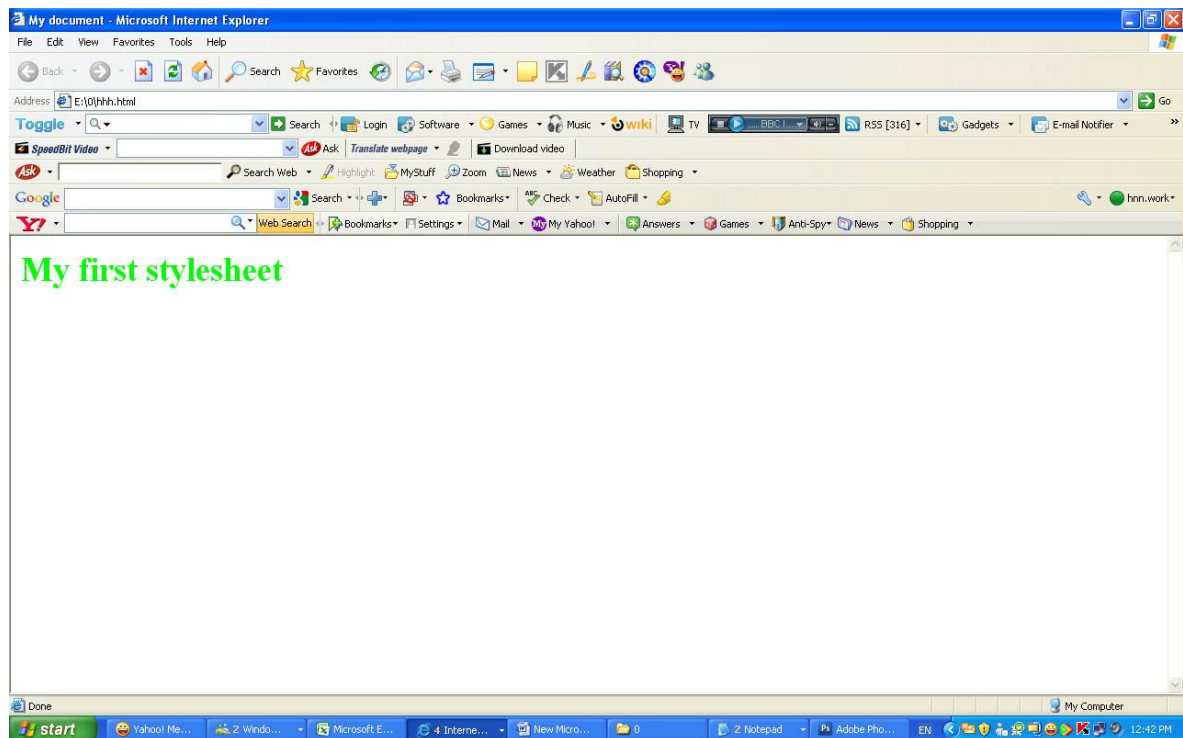

**ملحوظة :** الألوان يمكن أن تحدد باستخدام نظام الأرقام الست عشري كما في المثال أعلاه، أو بأن تختار اسم اللون "red" ، أو من خلال قيمة RGB والتي تعني Red و Green و Blue، مثال.(rgb(255,0,0)) :

### خاصية 'background-color'

خاصية background-color تحدد لون خلفية أي عنصر.

العنصر <body> يضم كل محتويات وثيقة HTML ، لذلك لتغيير خلفية الصفحة بأكملها يجب أن نعمل خاصية background-color على العنصر <body>.

يمكنك أيضاً تفعيل خاصية لون الخلفية على عناصر أخرى مثل العناوين والنصوص، في المثال أدناه قمنا باختيار ألوان خلفية لعنصري <body> و<h1>

style.css

```
body {
  background-color: #FFCC66;
}

h1 {
  color: #990000;
  background-color: #FC9804;
}
```

**ملحوظة هامة :** لاحظ أننا قمنا بتفعيل خاصيتين للعنصر <h1> و قمنا بالفصل بين الخاصيتين باستخدام فاصلة منقوطة ( خاصيتين معا لون الخط ولون خلفية للخط نفسة )



```
<html>
<head>
  <title>My document</title>
  <link rel="stylesheet" type="text/css" href="style.css" />
</head>
<body>
  <h1>My first stylesheet</h1>
</body>
</html>
```

ويظهر لنا في ملف الـ HTML كما يلي :

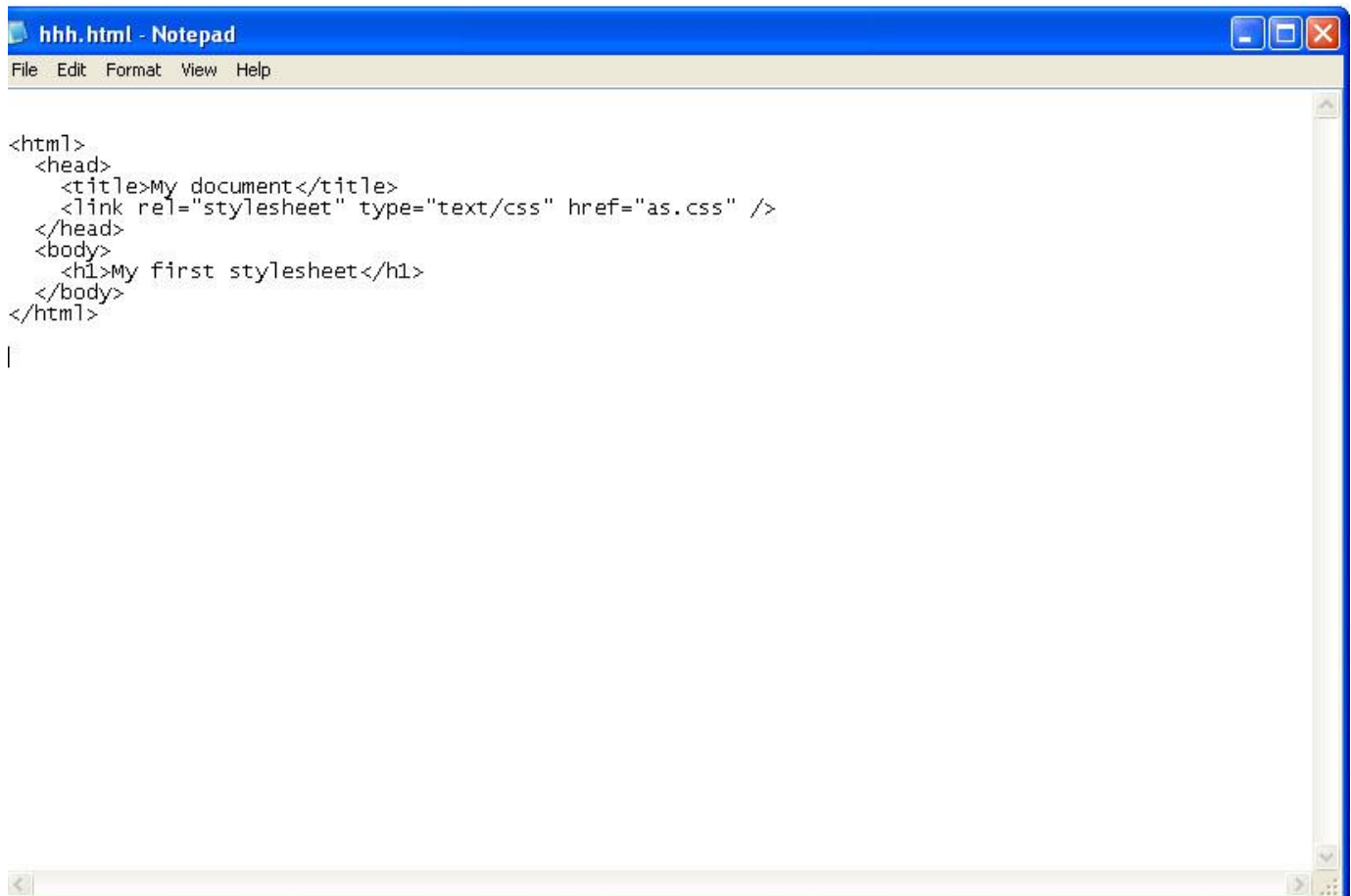
A screenshot of a Notepad window titled "hhh.html - Notepad". The window has a menu bar with "File", "Edit", "Format", "View", and "Help". The main text area contains the following HTML code:

```
<html>
<head>
  <title>My document</title>
  <link rel="stylesheet" type="text/css" href="as.css" />
</head>
<body>
  <h1>My first stylesheet</h1>
</body>
</html>
```

The code is displayed in a monospaced font. The window also shows standard Windows window controls (minimize, maximize, close) in the top right corner and a scrollbar on the right side.

ويظهر لنا في ملف الـ CSS كما يلي :

```
as.css - Notepad
File Edit Format View Help

body {
  background-color: #FFCC66;
}

h1 {
  color: #990000;
  background-color: #FC9804;
}
```

ويظهر لنا في المستعرض كما يلي كما يلي :

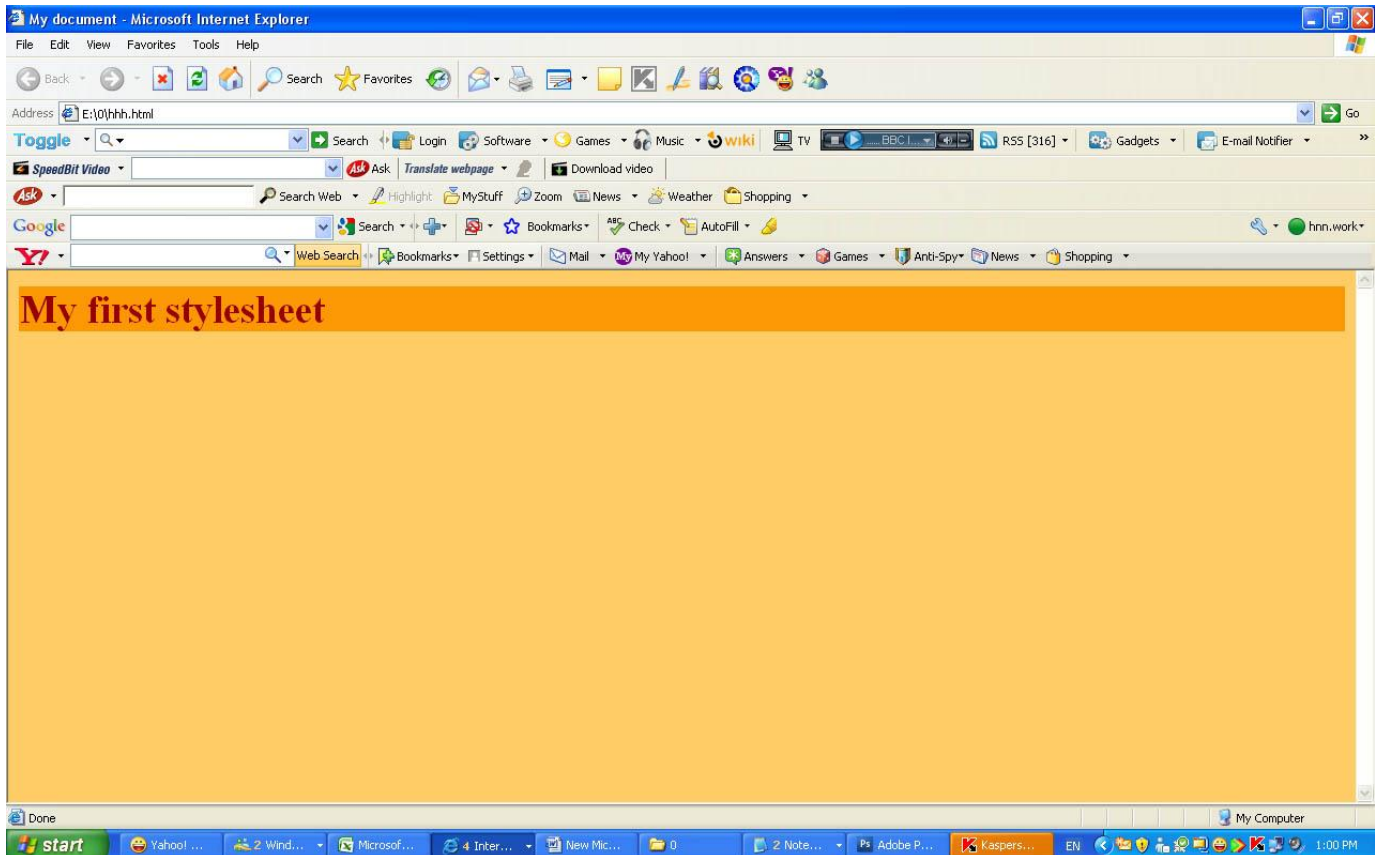

**ملحوظة هامة :** لاحظ أننا قمنا بتفعيل خاصيتين للعنصر `<h1>` وقمنا بالفصل بين الخاصيتين باستخدام فاصلة منقوطة

## الصورة كخلفية "`background-image`"

خاصية `background-image` تستخدم لوضع صورة كخلفية لأي عنصر.

فمثلاً قمنا باستخدام صورة فراشة في المثال أدناه، يمكنك إنزال الصورة لتجرب بنفسك على حاسوبك، قم بالضغط على الصورة بالزر الأيمن واحفظها في جهازك، أو يمكنك استخدام أي صورة تناسبك.



لإدخال صورة الفراشة كخلفية للصفحة قم بتفعيل خاصية `background-image` للعنصر `<body>` وحدد مسار الصورة:

لإدخال صورة الفراشة كخلفية للصفحة قم بتفعيل خاصية background-image للعنصر <body> وحدد مسار الصورة:

style.css

```
body {
  background-color: #FFCC66;
  background-image: url("butterfly.gif");
}

h1 {
  color: #990000;
  background-color: #FC9804;
}
```

ملحوظة هامة يجب ادراج صورة الفراشة في نفس الفولدر او المجلد الموجود به نفس ملفات الـ HTML وملف الـ CSS

انتبه: لاحظ كيف حددنا مسار الصورة بهذا الشكل url("butterfly.gif")، هذا يعني أن الصورة وضعت في نفس المجلد مع ملف التصميم، يمكنك أن تحدد مسار الصور في مجلدات أخرى باستخدام url("../images/butterfly.gif") أو حتى العنوان الكامل للملف :

url("http://www.html.net/butterfly.gif").

ويظهر في ملف الـ CSS الكود كما يلي :

ويظهر في ملف الـ CSS الكود كما يلي :

```
as.css - Notepad
File Edit Format View Help
body {
    background-color: #FFCC66;
    background-image: url("butterfly.gif");
}
h1 {
    color: #990000;
    background-color: #FC9804;
}
```

## تكرار صورة الخلفية "background-repeat"

هل لاحظت في المثال أعلاه أن صورة الفراشة تتكرر رأسياً وأفقياً لتغطي كامل الصفحة؟  
الخاصية background-repeat تتحكم بتكرار الصورة.

في الجدول أدناه ملخص لأربع قيم يمكن أن تضعها للخاصية background-repeat.

القيمة	الوصف	مثال
Background-repeat: repeat-x	الصورة ستتكرر أفقياً	<a href="#">شاهد المثال</a>
background-repeat: repeat-y	الصورة ستتكرر عمودياً	<a href="#">شاهد المثال</a>
background-repeat: repeat	الصورة ستتكرر أفقياً وعمودياً	<a href="#">شاهد المثال</a>
background-repeat: no-repeat	لن تتكرر بأي شكل	<a href="#">شاهد المثال</a>

في الجدول أدناه ملخص لأربع قيم يمكن أن تضعها للخاصية background-repeat.

الوصف	القيمة	مثال
الصورة ستتكرر أفقياً	Background-repeat: repeat-x	<a href="#">شاهد المثال</a>
الصورة ستتكرر عمودياً	background-repeat: repeat-y	<a href="#">شاهد المثال</a>
الصورة ستتكرر أفقياً وعمودياً	background-repeat: repeat	<a href="#">شاهد المثال</a>
لن تتكرر بأي شكل	background-repeat: no-repeat	<a href="#">شاهد المثال</a>

مثلاً لتجنب تكرار صورة الخلفية يجب أن تكتب الأوامر بهذا الشكل::

style.css

```
body {  
  background-color: #FFCC66;  
  background-image: url("butterfly.gif");  
  background-repeat: no-repeat;  
}
```

```
h1 {  
  color: #990000;  
  background-color: #FC9804;  
}
```

تم اضافة هذه القيمة الجديدة لمنع تكرار الصورة

## تثبيت صورة الخلفية "background-attachment"

الخاصية background-attachment تحدد ما إذا كانت صورة الخلفية ثابتة أو متحركة مع محتويات العنصر.

الصورة الثابتة لن تتحرك مع النص عندما يقوم القارئ بتحريك الصفحة، بينما الصورة المتحركة ستتتحرك مع الصفحة بمحتوياتها.

في الجدول أدناه ملخص للقيم التي يمكنك وضعها لخاصية background-attachment، شاهد الأمثلة ولاحظ الاختلاف بين الصورة الثابتة والمتحركة.

القيمة	الوصف	مثال
Background-attachment: scroll	الصورة ستتتحرك مع الصفحة	شاهد المثال
Background-attachment: fixed	الصورة ستبقى ثابتة	شاهد المثال

المثال ادناه يبين كيفية اختيار القيمة المناسبة لتثبيت صورة الخلفية:

المثال ادناه يبين كيفية اختيار القيمة المناسبة لتثبيت صورة الخلفية:

style.css

```
body {  
    background-color: #FFCC66;  
    background-image: url("butterfly.gif");  
    background-repeat: no-repeat;  
    background-attachment: fixed;  
}
```

تم اضافة هذه القيمة الجديدة لجعل  
الصورة ثابتة

```
h1 {  
    color: #990000;  
    background-color: #FC9804;  
}
```



## مكان صورة الخلفية "background-position"

تلقائياً توضع صورة الخلفية في أعلى يسار الصفحة، الخاصية background-position تسمح لك بتغيير هذه القيمة التلقائية ووضع الصورة في أي مكان تريده من الشاشة.

هناك طرق مختلفة لتحديد قيمة background-position، لكن كلها تنظم على نسق واحد، فمثلاً القيمة '100px 200px' تضع الصورة الخلفية على بعد 100 بكسل من يسار نافذة المتصفح و200 بكسل من أعلى نافذة المتصفح.

هذا النسق يمكن تحديده أيضاً بالنسبة المئوية من عرض الشاشة وكذلك مقاييس محددة مثل البكسل والسنتيمتر، أو من خلال استخدام كلمات مثل top و bottom و left و center و right.

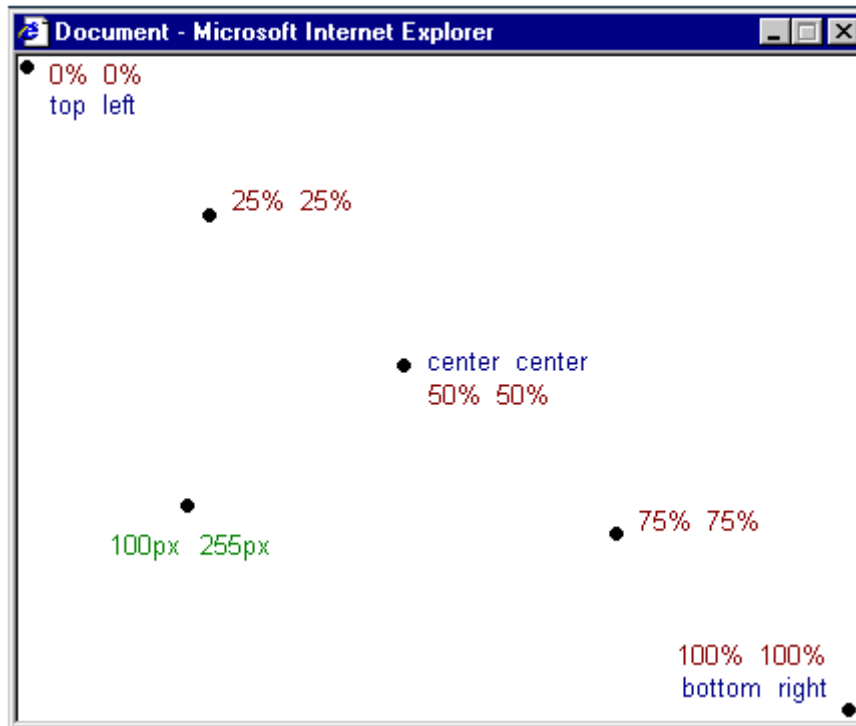

الجدول أدناه يوضح بالمزيد من الأمثلة

## الجدول أدناه يوضح بالمزيد من الأمثلة

القيمة	الوصف	مثال
<code>background-position: 2cm 2cm;</code>	هذه الصورة وضعت على بعد 2 سنتم من يسار الشاشة و2 سنتم من أعلى الشاشة	<a href="#">شاهد المثال</a>
<code>background-position: 50% 25%;</code>	هذه الصورة وضعت في منتصف المسافة من يسار الشاشة وربع المسافة من أعلى الشاشة	<a href="#">شاهد المثال</a>
<code>background-position: top right;</code>	هذه الصورة وضعت في أعلى يمين الصفحة	<a href="#">شاهد المثال</a>

المثال أدناه يوضح كيفية وضع صورة الخلفية في أعلى يمين الشاشة:

**style.css**

```
body {
  background-color: #FFCC66;
  background-image: url("butterfly.gif");
  background-repeat: no-repeat;
  background-attachment: fixed;
  background-position: right bottom;
}

h1 {
  color: #990000;
  background-color: #FC9804;
}
```

**ملحوظة هامة:** يمكن كتابة الخاصية بالنسبة ( 50% 25% ) وايضا يمكن كتابتها كتابا (right bottom)

## جمع كل الخصائص "background"

الخاصية background هي اختصار لكل خصائص خلفية العناصر التي قرأتها في هذا الدرس.

باستخدام background يمكنك جمع عدة خصائص وبالتالي تقليل عدد الأسطر التي تكتبها في ملف التصميم وهذا يجعل الملف أسهل للقراءة.

فمثلاً يمكن اختصار هذه الأسطر:

**style.css**

```
background-color: #FFCC66;  
background-image: url("butterfly.gif");  
background-repeat: no-repeat;  
background-attachment: fixed;  
background-position: right bottom;
```

باستخدام background يمكن تحقيق نفس النتيجة باستخدام سطر واحد فقط:

```
background: #FFCC66 url("butterfly.gif") no-repeat fixed right bottom;
```

القائمة ترتب بهذا الشكل - من اليسار إلى اليمين:

background-color | background-image | background-repeat |  
background-attachment | background-position

إذا لم تكتب خاصية ما سيقوم المتصفح بوضع القيمة التلقائية لهذه الخاصية، فمثلاً لم نضع الخاصية background-attachment و background-position في المثال:

```
background: #FFCC66 url("butterfly.gif") no-repeat;
```

الخاصيتين لم تحددنا وسيقوم المتصفح بوضع القيمة التلقائية لهما والقيم هي كما تعرف top left و scroll.

## ملخص

في هذا الدرس تعلمت طرقاً جديدة لا يمكنك تطبيقها باستخدام HTML فقط، المتعة تستمر في الدرس القادم والذي سنختبر فيه طيفاً واسعاً من الإمكانيات عندما نستخدم CSS لتحديد الخطوك.

## الدرس 4: الخطوط

في هذا الدرس سنتعلم الخطوط وكيف تفعلها باستخدام CSS ، وسنقوم أيضاً بمعالجة مشكلة كيفية عرض بعض الخطوط التي لن تظهر بشكل صحيح ما لم تكن مثبتة على الحاسوب، سنتعلم هذه الخصائص في هذا الدرس:

font-family

font-style

font-variant

font-weight

font-size

font

### نوع الخطوط "font-family"

الخاصية font-family تستخدم لوضع قائمة خطوط تطبق على حسب الأولوية على عنصر أو صفحة ما، إذا لم يجد المتصفح الخط الأول ضمن قائمة الخطوط سيقوم باستخدام الخط الثاني في القائمة وإذا لم يجده سيحاول عرض الخط التالي، وهكذا حتى يجد الخط المناسب.

هناك نوعان من أسماء الخطوط تستخدم لتصنيفها، خطوط بأسماء محددة أو أسماء عامة، المصطلحين سنشرحهما في الفقرات اللاحقة.

أسماء الخطوط

أمثلة لخطوط بأسماء محددة هي "Arial" و "Times New Roman" أو "Tahoma".

أسماء عامة

الأسماء العامة للخطوط تحدد المجموعة من الخطوط التي لها شكل متماث، فمثلاً -sans serif هي مجموعة من الخطوط لا تحوي زوائد على الأحرف وهي خطوط مناسبة لعرض النص على الشاشة .

الاختلاف بين أنواع الخطوط يوضح في المثال التالي:

Times New Roman  
Garamond  
Georgia

هذه ثلاثة أمثلة لخطوط تنتمي لعائلة واحدة وهي serif، وهي تتميز بأنها تحوي زوائد على أطراف حروفها

Trebuchet  
Arial  
Verdana

هذه الخطوط الثلاثة تنتمي لعائلة واحدة وهي sans-serif، وهي لا تحوي زوائد على حروفها

Courier  
Courier New  
Andale Mono

هذه ثلاثة خطوط تنتمي لعائلة واحدة وهي monospace، وهي خطوط تتميز بأن عرض حروفها موحد

عندما تضع قائمة بالخطوط في موقعك فأنت تبدأ مع الخط المفضل لديك ثم الذي يليه، ومن الأفضل أن تنهي القائمة باسم مجموعة عامة من الخطوط، بهذه الطريقة تضمن أن الصفحة ستعرض بنفس النوع من الخط المفضل لديك إذا لم يجد المتصفح الخط الذي قمت بتحديدته.

فمثلاً قائمة مرتبة من الخطوط مرتبة ستكون بهذا الشكل:

**style.css**

```
h1 {font-family: arial, verdana, sans-serif;}
```

```
h2 {font-family: "Times New Roman", serif;}
```

العناوين التي حددت باستخدام العنصر `<h1>` ستعرض باستخدام خط "Arial"، إذا لم يكن هذا الخط مثبتاً في حاسوب المستخدم سيعرض بدلاً منه خط "Verdana" وإذا لم يكن الإثنان موجودان على حاسوب المستخدم سيتم اختيار خط من عائلة الخطوط sans-serif لعرض العناوين.

لاحظ كيف أننا وضعنا اسم خط "Times New Roman" بين علامتي تنصيص لأن اسمه يحوي مسافات ولذلك يجب أن يوضع بين علامتي تنصيص.

## طراز الخط "font-style"

الخاصية font-style تحدد ما إذا كان الخط سيحمل القيمة normal أو italic أو oblique، في المثال أدناه كل عناوين `<h2>` ستظهر بشكل مائل.

```
h1 {font-style:italic;}
```

## تباين الخط "font-variant"

الخاصية font-variant تستخدم للاختيار بين القيمتين normal أو small-caps للخط وهي متعلقة فقط باللغات الأوروبية، القيمة small-caps تعني أن النص سيكتب بحروف كبيرة لكنها من ناحية الحجم صغيرة، ، يبدو الأمر مربكاً، عليك أن تشاهد المثال الآتي لكي تفهم أكثر :

Sans Book SC	Sans Bold SC	Serif Book SC	Serif Bold SC
ABCABC	<b>ABCABC</b>	ABCABC	<b>ABCABC</b>

إذا اختيرت القيمة small-caps للخاصية font-variant ولم يكن هناك خط يدعم هذه الخاصية سيقوم المتصفح بعرض النص بحروف كبيرة فقط

**style.css**

```
h1 {font-variant: small-caps;}  
h2 {font-variant: normal;}
```



## وزن الخط "font-weight"

الخاصية font-weight تصف كم ستكون سماكة أو "ثقل" الخط، يمكن للخط أن يحمل القيمة normal أو bold، وهناك متصفحات تدعم استخدام الأرقام من 100 إلى 900 لوصف ثقل الخط.

style.css

```
p {font-family: arial, verdana, sans-serif;}  
td {font-family: arial, verdana, sans-serif; font-weight: bold;}
```

## حجم الخط "font-size"

حجم الخط يمكن تحديده بالخاصية font-size.

هناك العديد من الوحدات (مثال: بكسل، النسبة المئوية) التي يمكن استخدامها لوصف حجم الخط، في هذا المثال سنركز على الوحدات الأكثر استخداماً، والمثال يتضمن:

style.css

```
h1 {font-size: 30px;}  
h2 {font-size: 12pt;}  
h3 {font-size: 120%;}  
p {font-size: 1em;}
```

هناك فرق واحد بين وحدات القياس الأربع، وهي أن كل من (البيكسل) 'px' و 'pt' (نقطة) تجعل حجم الخط محددًا بدقة وثابت بينما '%' و 'em' تسمح للمستخدم بتغيير حجم الخط إلى المستوى المناسب له، هناك العديد من المستخدمين من ذوي الاحتياجات الخاصة أو كبار السن أو من يعاني من ضعف في البصر أو يملك شاشة ذات جودة رديئة، ولكي نجعل الموقع قابلاً للوصول لهذه الفئات وللجميع لا بد من استخدام وحدات قياس يمكن تعديلها مثل '%' أو 'em'.

في المثال أدناه توضيح لكيفية تعديل حجم الخط في موزيلا فايرفوكس وإكسبلورر، خاصية رائعة، ألا تظن ذلك؟

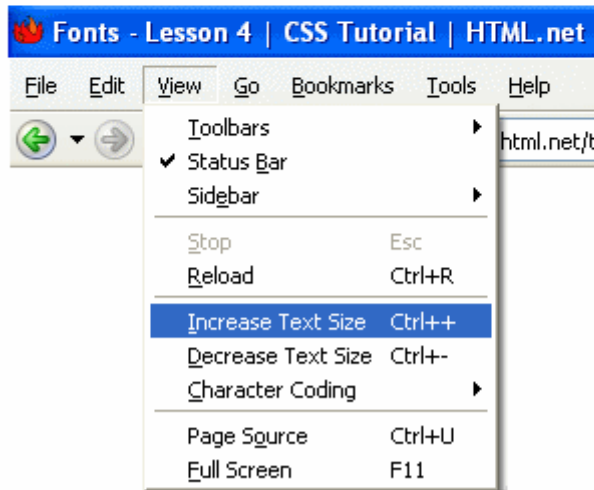
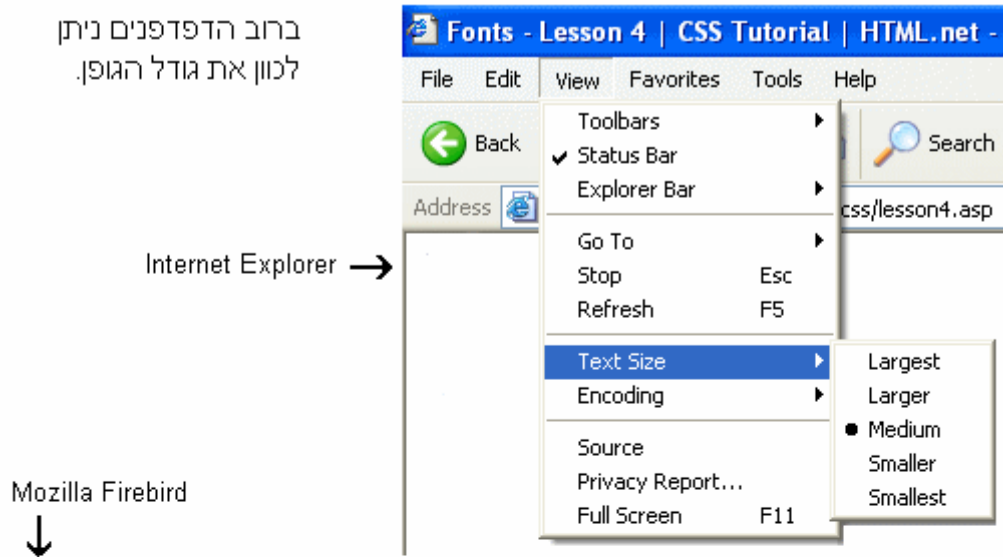

## جمع كل خصائص الخط "font"

استخدام font الخاصية التي يمكنها أن تختصر كل خصائص الخطوط في سطر واحد. فمثلاً تصور هذه السطور الأربعة تصف خصائص خطوط للعنصر <p>

style.css

```
p {  
    font-style: italic;  
    font-weight: bold;  
    font-size: 30px;  
    font-family: arial, sans-serif;  
}
```

باستخدام الخاصية التي تختصر الخصائص الأخرى يمكن للسطور الأربعة أن تبسط بهذا الشكل:

style.css

```
p {  
    font: italic bold 30px arial, sans-serif;  
}
```

قائمة قيم الخاصية font تترتب بهذا الشكل:

font-style | font-variant | font-weight | font-size | font-family

## ملخص

تعلمت في هذا الدرس بعض الإمكانيات المتعلقة بالخطوط، تذكر أن أحد أهم مميزات استخدام CSS لتحديد الخطوط هو إمكانية تغيير الخط لكل صفحات الموقع خلال دقائق قليلة، CSS يمكنها أن توفر الوقت وتجعل حياتك أكثر سهولة، في الدرس اللاحق سنلقي نظرة على خصائص التحكم بالنص.

## الدرس 5: النصوص

تنسيق وإضافة طراز إلى النصوص هي مسألة أساسية لمصممي المواقع، في هذا الدرس ستأخذ مقدمة حول الأساليب العجيبة التي تقدمها CSS لتنسيق النص، سنتحدث عن هذه الخصائص في هذا الدرس:

text-indent

text-align

text-decoration

letter-spacing

text-transform

## وضع فارغ قبل أول سطر "text-indent"

الخاصية text-indent تسمح لك بإضافة لمسة أنيقة إلى الفقرات بوضع مسافة فارغة قبل أول سطر من الفقرة، في المثال أدناه وضعنا القيمة 30px لكل الفقرات التي تستخدم العنصر

<p>:

style.css

```
p {  
    text-indent: 30px;  
}
```

ويظهر في المستعرض كما يلي :

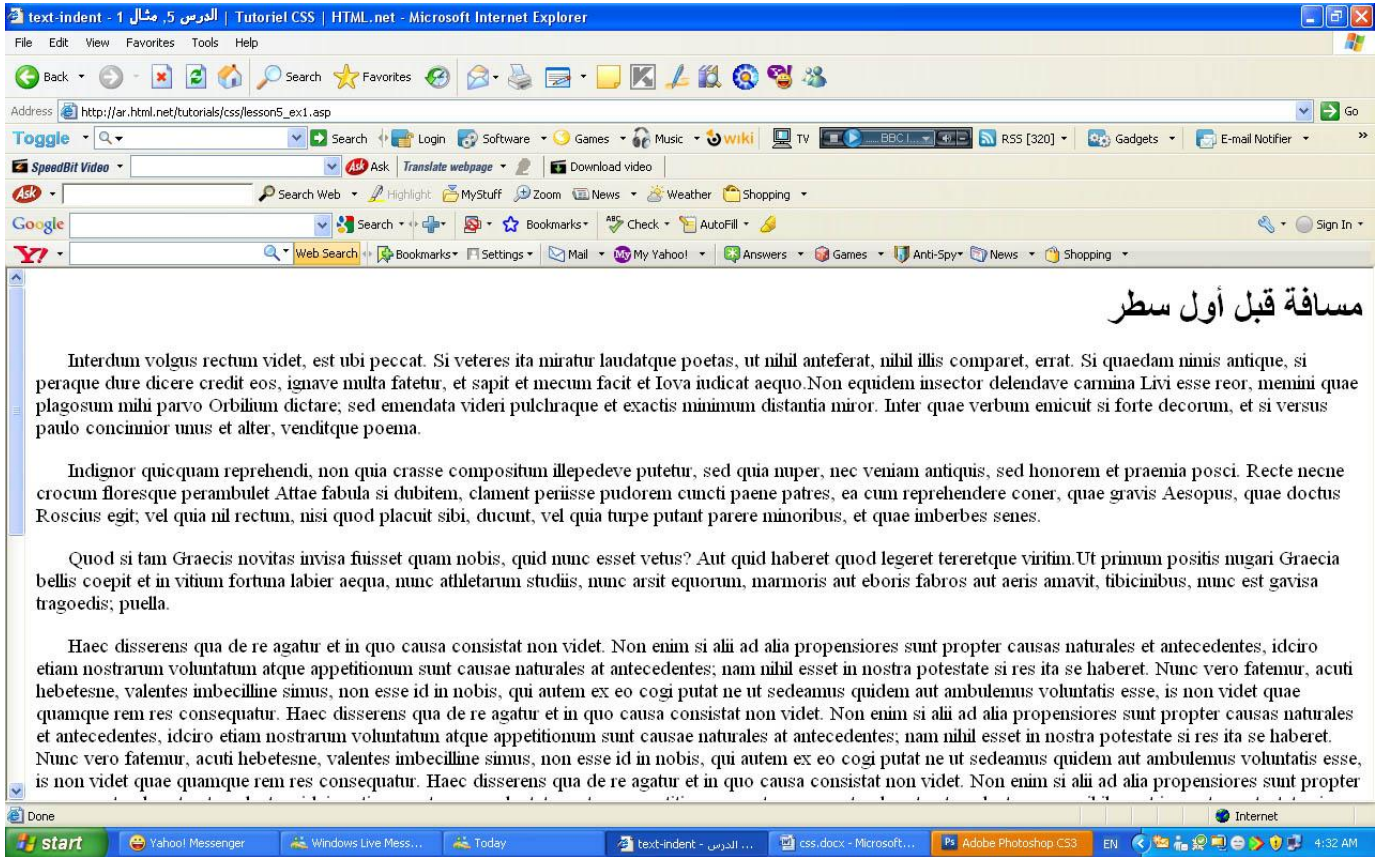

## محاذاة النص "text-align"

خاصية text-align تشبه في HTML خاصية "align" التي كانت تستخدم في الماضي، النص يمكن محاذاته نحو اليسار "left" أو اليمين "right" أو في المنتصف "centred" وبالإضافة إلى ذلك القيمة justify ستقوم بمحاذاة النص من الجانبين كما تفعل بعض الصحف والمجلات.

في المثال أدناه النص في رأس الجدول <th> قمنا بمحاذاته نحو اليمين، بينما البيانات في الجدول <td> حاذيناها نحو المنتصف أما النص في الفقرات قمنا بمحاذاته من الجانبين:

style.css

```
th {
    text-align: right;
}

td {
    text-align: center;
}

p {
    text-align: justify;
}
```

ملحوظة هامة : لمشاهدة تأثير الكود السابق لا بد من الاضافة جدول داخل ملف الـ

HTML كما يلي :

```
<html>
<head>
  <title>My document</title>
  <link rel="stylesheet" type="text/css" href="as.css" />
</head>
<body>
<table width="100%" border="3">
  <tr>
    <td>help</td>
    <td>more</td>
    <td>self</td>
  </tr>
  <tr>
    <td>share</td>
    <td>us</td>
    <td>our</td>
  </tr>
</table>
</body>
</html>
<table width="100%" border="3">
  <tr>
    <td>help</td>
    <td>more</td>
    <td>self</td>
  </tr>
  <tr>
    <td>share</td>
    <td>us</td>
    <td>our</td>
  </tr>
</table>
</body>
</html>
```

تم اضافة كود جدوال داخل ملف  
ال HTML

ام اذا اردنا ظهور تأثير كود النص <P> يتم اضافة نص داخل ملف الـ HTML

## زخرفة النص "text-decoration"

الخاصية text-decoration تمكنك من إضافة زخارف أو تأثيرات على النص، فمثلاً يمكنك أن تضيف سطرًا أسفل النص، أو فوقه أو عليه، في المثال الآتي كل عناصر <h1> وضعنا أسفلها خطأ أما <h2> فهي العناوين التي فوقها خط و <h3> قمنا بوضع الخط عليها.

style.css

```
h1 {  
  text-decoration: underline;  
}  
  
h2 {  
  text-decoration: overline;  
}  
  
h3 {  
  text-decoration: line-through;  
}
```



## المسافة بين الحروف "letter-spacing"

The spacing between text characters can be specified using the property `letter-spacing`، القيمة المحددة لهذه الخاصية هي ببساطة عرض المسافة التي تريدها بين كل حرف وآخر، فمثلاً إذا أردت مسافة `3px` بين الحروف في الفقرات `<p>` و `6px` بين الحروف في العناوين `<h1>` فعليك أن تكتب الخصائص بهذا الشكل:

`style.css`

```
h1 {  
    letter-spacing: 6px;  
}  
  
p {  
    letter-spacing: 3px;  
}
```

## تحويل النص "text-transform"

خاصية text-transform تتحكم بحجم الخط في اللغات الغربية، يمكنك أن تختار بين القيم capitalize أو uppercase أو lowercase، وبغض النظر عن كيفية ظهور النص الأصلي.

فمثلاً كلمة "headline" يمكن أن تظهر للمستخدم بهذا الشكل "HEADLINE" أو بهذا الشكل "Headline"، هناك أربع قيم يمكنك استخدامها مع القيم: text-transform:

### capitalize

تقوم بتكبير الحرف الأول من كل كلمة مثال "john doe": ستصبح "John Doe".

### uppercase

تجعل كل الحروف كبيرة، مثال "john doe": ستصبح "JOHN DOE".

### lowercase

ستجعل كل الحروف صغيرة، مثال "JOHN DOE": ستصبح "john doe".

### none

لن تقوم بعمل أي تأثير، النص سيظهر كما كتب في ملف HTML.

كمثال، سنقوم باستخدام قائمة أسماء، الأسماء كلها تستخدم العنصر (list-item) <li>، ولنقل أننا نريد الأسماء أن يظهر حرفها الأول كبيراً أما العناوين فنريد كل حروفها كبيرة.

جرب وألقي نظرة على HTML لهذا المثال وسترى أن النص الأصلي كتب بحروف صغيرة.

```
h1 {  
    text-transform: uppercase;  
}  
  
li {  
    text-transform: capitalize;  
}
```

### ملخص

في الدروس الثلاثة الأخيرة تعلمنا الكثير من خصائص CSS ، لكن هناك الكثير في هذه التقنية، في الدرس اللاحق سنلقي نظرة على الروابط.

## الدرس 6: الروابط

يمكنك أن تطبق ما تعلمته فعلاً في الدروس السابقة على الروابط (مثال: تغيير الألوان، الخطوط، وضع خط أسفل الروابط، إلخ) الجديد هنا أن CSS تسمح لك بتحديد خصائص مختلفة بحسب حالة الرابط إن لم يزر المستخدم الرابط أو زاره أو كان نشطاً أو كان مؤشر الفأرة فوق الرابط، كل هذا يمكنك من إضافة مؤثرات جميلة ومفيدة على الروابط، للتحكم بهذه التأثيرات يجب أن تستخدم ما يسمى pseudo-classes.

### ما هي الفئة المزيفة؟

الفئة المزيفة أو pseudo-class يسمح لك بأن تأخذ في عين الاعتبار مختلف الحالات والأحداث عندما تقوم بتحديد خصائص لعنصر في HTML.

لنلقي نظرة على المثال، كما تعرف الروابط تحدد في HTML من خلال الوسم `<a>` لذلك يمكننا أن نستخدم `a` كمنتقى في CSS:

### style.css

```
a {  
    color: blue;  
}
```

ملاحظة هامة لمشاهدة تأثير الاكود لابد من اضافة روابط في ملف الـ html كما يلي ك

### default.html

```
<a href="http://www.yahoo.com"> yahoo.com  
</a>
```

الرابط له عدة حالات، فمثلاً يمكن أن يزوره المستخدم أو لا يفعل، لذلك يمكنك أن تستخدم فئة مزيفة لكي تحدد شكلاً مختلفاً للرابط الذي زاره المستخدم عن الرابط الذي لم يزره بعد.

**style.css**

```
a:link {  
    color: blue;  
}  
  
a:visited {  
    color: red;  
}
```

استخدم **a:link** و **a:visited** للروابط التي زارها أو لم يزرها المستخدم، الروابط يمكن أن تكون نشطة لها فئة مزيفة خاصة وهي **a:active** أما **a:hover** فهي الحالة التي يكون فيها مؤشر الفأرة فوق الرابط.

سنقوم الآن بعرض الحالات الأربع للروابط مع المزيد من الشرح والأمثلة.

**الفئة المزيفة link :**

الفئة المزيفة **link**: تستخدم للروابط التي تقود المستخدم إلى صفحات لم يزرها. في المثال أدناه الروابط التي لم يزرها المستخدم ستظهر بلون أزرق فاتح.

**style.css**

```
a:link {  
    color: #6699CC;  
}
```

ويظهر في المستعرض كما يلي :



## الفئة المزيفة **visited** :

الفئة المزيفة **visited**: تستخدم للروابط التي زارها المستخدم، المثال أدناه سيجعل كل الروابط التي زارها المستخدم بلون بنفسجي غامق:

**style.css**

```
a:visited {  
    color: #660099;  
}
```

ويظهر في المستعرض كما يلي :

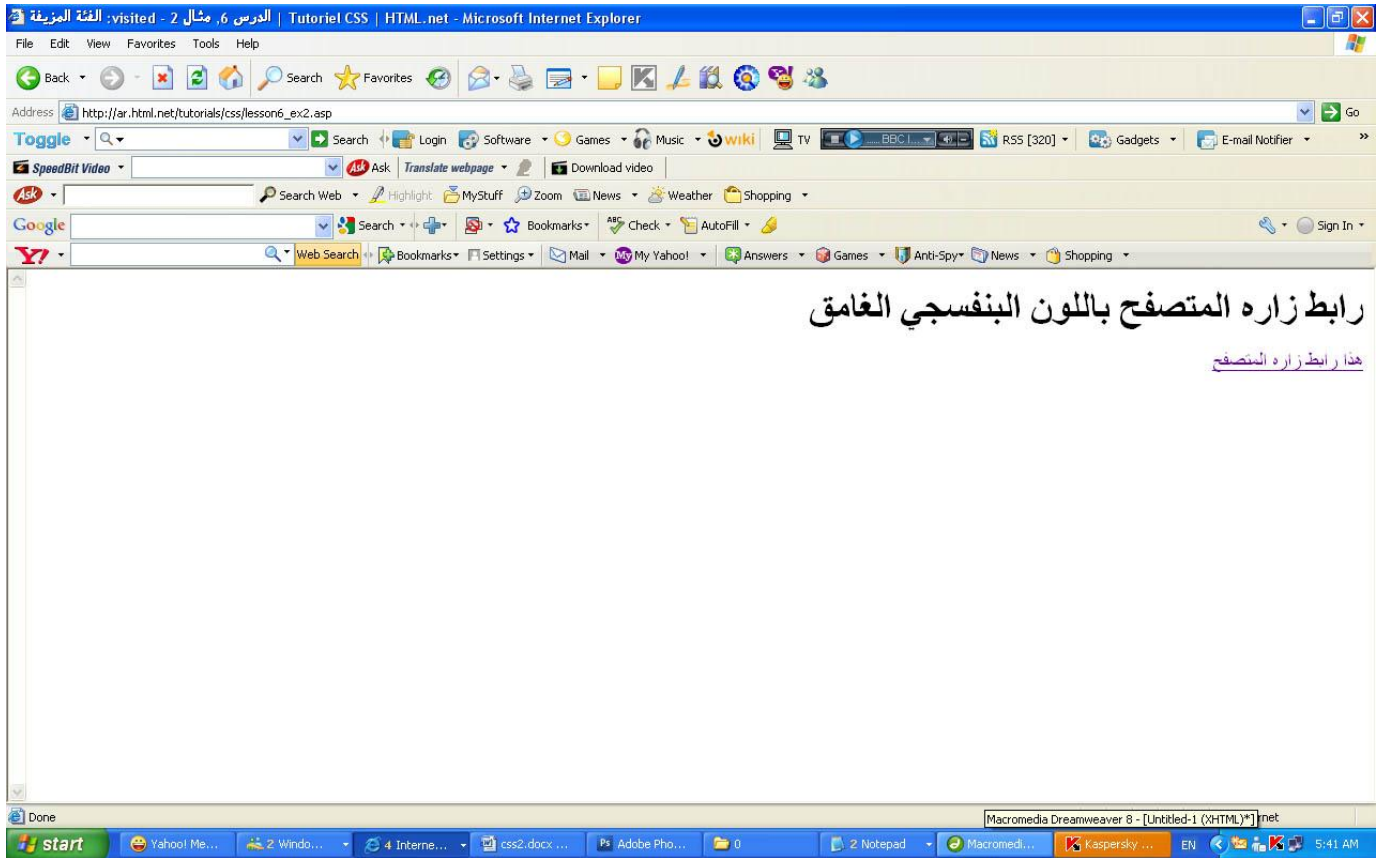

## الفئة المزيفة active :

الفئة المزيفة active : تستخدم للروابط النشطة.

في المثال أدناه كل الروابط النشطة ستظهر بخلفية صفراء:

**style.css**

```
a:active {  
    background-color: #FFFF00;  
}
```

ويظهر الرابط كما يلي في المستعرض :

ويظهر الرابط كما يلي في المستعرض :

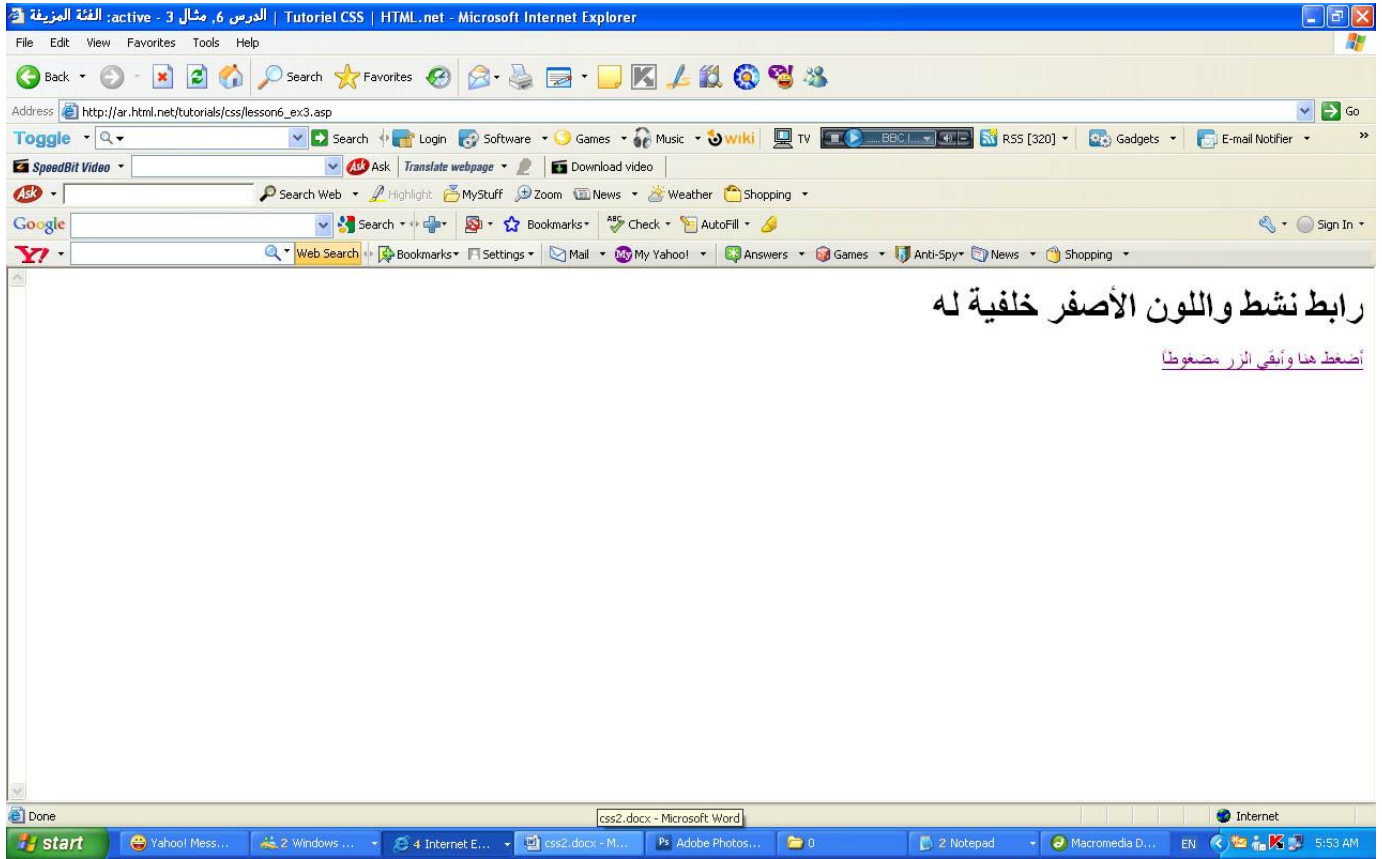



## الفئة المزيفة **hover** :

الفئة المزيفة **hover**:تستخدم عندما يكون مؤشر الفأرة فوق الرابط.

يمكن استخدام هذه الفئة لإنشاء مؤثرات جميلة، فمثلاً إذا أردنا أن تكون الروابط ملونة بالبرتقالي ومائلة عندما نضع مؤشر الفأرة عليها فعلياً أن نكتب CSS بهذا الشكل:

**style.css**

```
a:hover {  
  color: orange;  
  font-style: italic;  
}
```

المثال 1: المؤثرات تظهر عندما يوضع مؤشر الفأرة على الرابط

هذه مشهورة لإنشاء مؤثرات مختلفة عندما يوضع مؤشر الفأرة على الرابط، لذلك سنلقي نظرة على المزيد من الأمثلة المتعلقة بالفئة الزائفة **hover**:

## مثال 1أ: وضع مسافات بين الحروف

كما تتذكر في الدرس 5 تعلمنا أن المسافة بين الحروف يمكن أن تعديلها باستخدام الخاصية letter-spacing، هذا يمكن تطبيقه على الروابط لإنشاء مؤثرات خاصة:

style.css

```
a:hover {  
    letter-spacing: 10px;  
    font-weight:bold;  
    color:red;  
}
```

ويظهر كما يلي بالمستعرض :

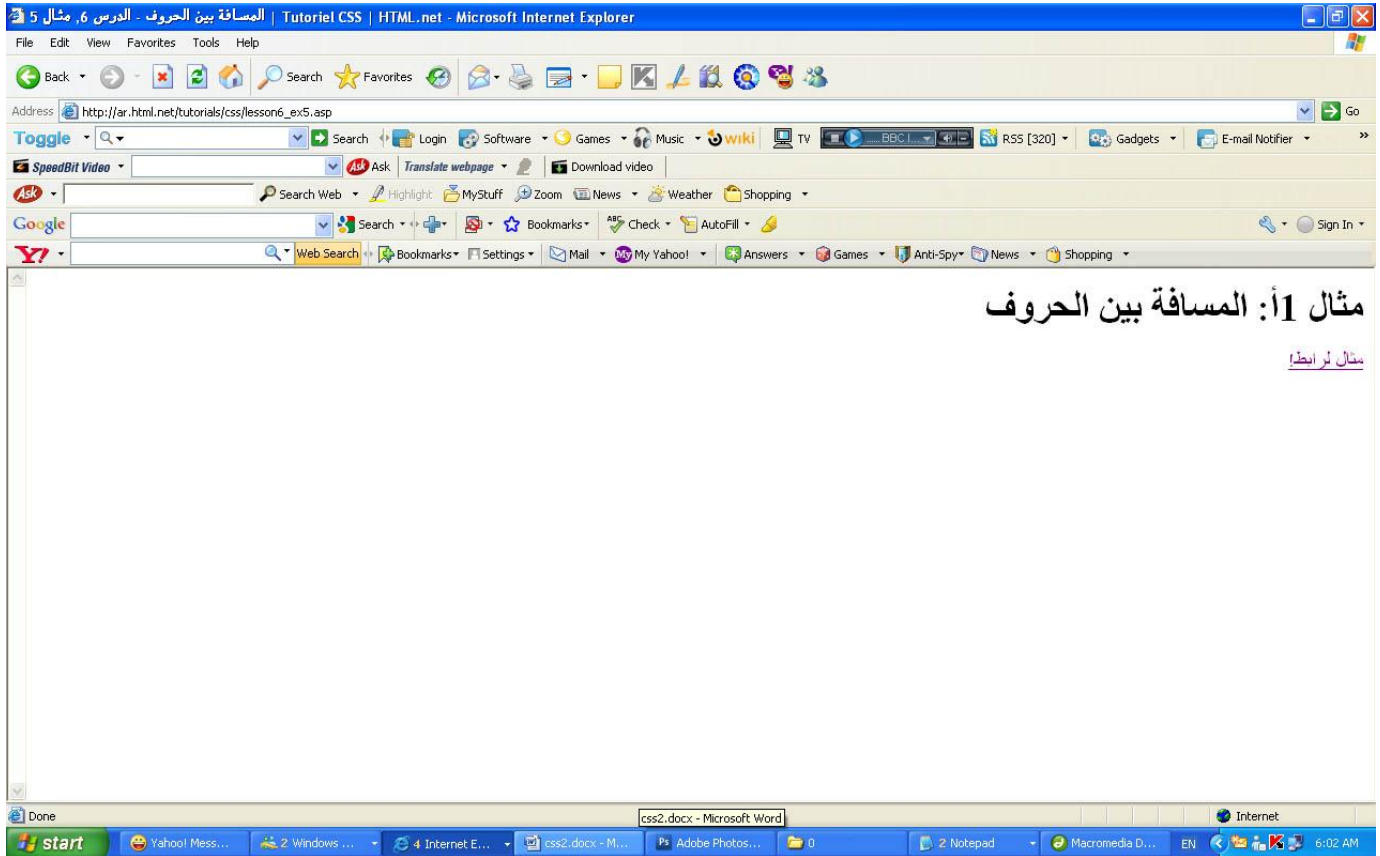

## مثال 1ب: الحروف الكبيرة والصغيرة

في الدرس 5 ألقينا نظرة على الخاصية text-transform والتي يمكنها تغيير حالة الأحرف بين الصغيرة والكبيرة، هذا يمكن استخدامه أيضاً كمؤثر على الروابط:

style.css

```
a:hover {  
    text-transform: uppercase;  
    font-weight:bold;  
    color:blue;  
    background-color:yellow;  
}
```

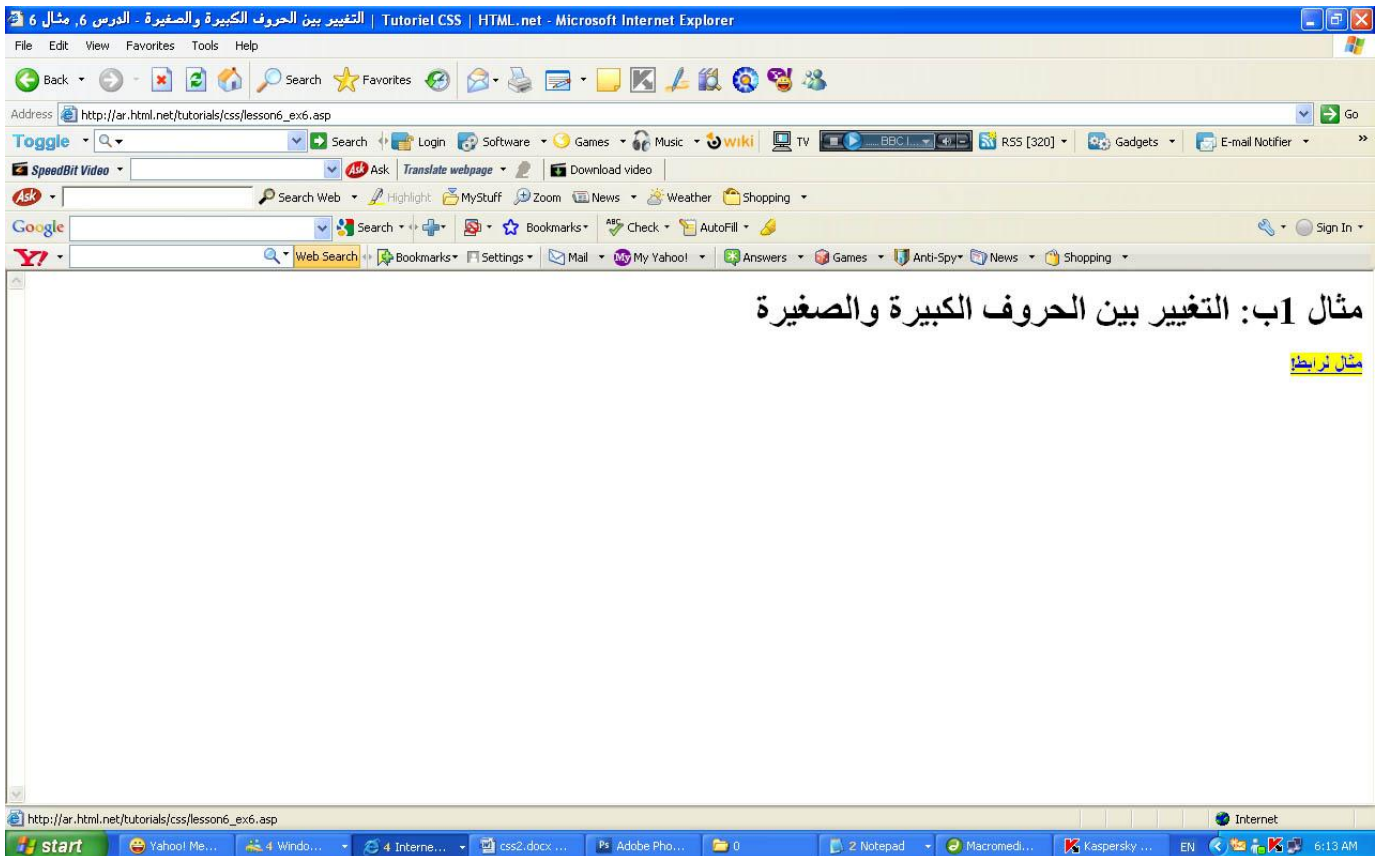

في المثالين يمكن أن تأخذ فكرة عن الإمكانيات اللامتناهية لدمج بين العديد من الخصائص، يمكنك أن تقوم بإنشاء مؤثرات من ابتكارك، جرب!

## مثال 2: إزالة السطر من أسفل الرابط

أحد أكثر الأسئلة تكراراً هو كيف أزيل الخط من أسفل الرابط؟

يجب أن تفكر جيداً قبل أن تزيل الخط من أسفل الرابط، لأنه قد يجعل استخدام موقعك أكثر

صعوبة، الناس اعتادوا على أن يرو الخطوط بلون أزرق وبخط أسفلها يميزها عن بقية النصوص الأخرى، ويعلمون أنهم يستطيعون الضغط عليها حتى والدتي تعلم ذلك! إذا أزلت الخط من أسفل الروابط وغيرت ألوانها فأنت تزيد من فرصة عدم فهم الزائر لموقعك وتشتته وبهذا لن يستفيدوا من محتويات موقعك.

على أي حال، إزالة الخط من أسفل الروابط سهل جداً، كما تتذكر في الدرس 5 الخاصة بـ text-decoration يمكنها أن تستخدم لتحديد ما إذا كان هناك خط سيظهر أسفل النص أم لا، لإزالة الخط السفلي قم بوضع القيمة none للخاصية text-decoration.

style.css

```
a {  
    text-decoration:none;  
}
```

يمكنك أيضاً أن تفعل ذلك مع الحالات الأربعة للرابط:

يمكنك أيضاً أن تفعل ذلك مع الحالات الأربع للرباط:

## style.css

```
a:link {  
    color: blue;  
    text-decoration:none;  
}  
  
a:visited {  
    color: purple;  
    text-decoration:none;  
}  
  
a:active {  
    background-color: yellow;  
    text-decoration:none;  
}  
  
a:hover {  
    color:red;  
    text-decoration:none;  
}
```

ويظهر في المستعرض كما يلي :

ويظهر في المستعرض كما يلي :

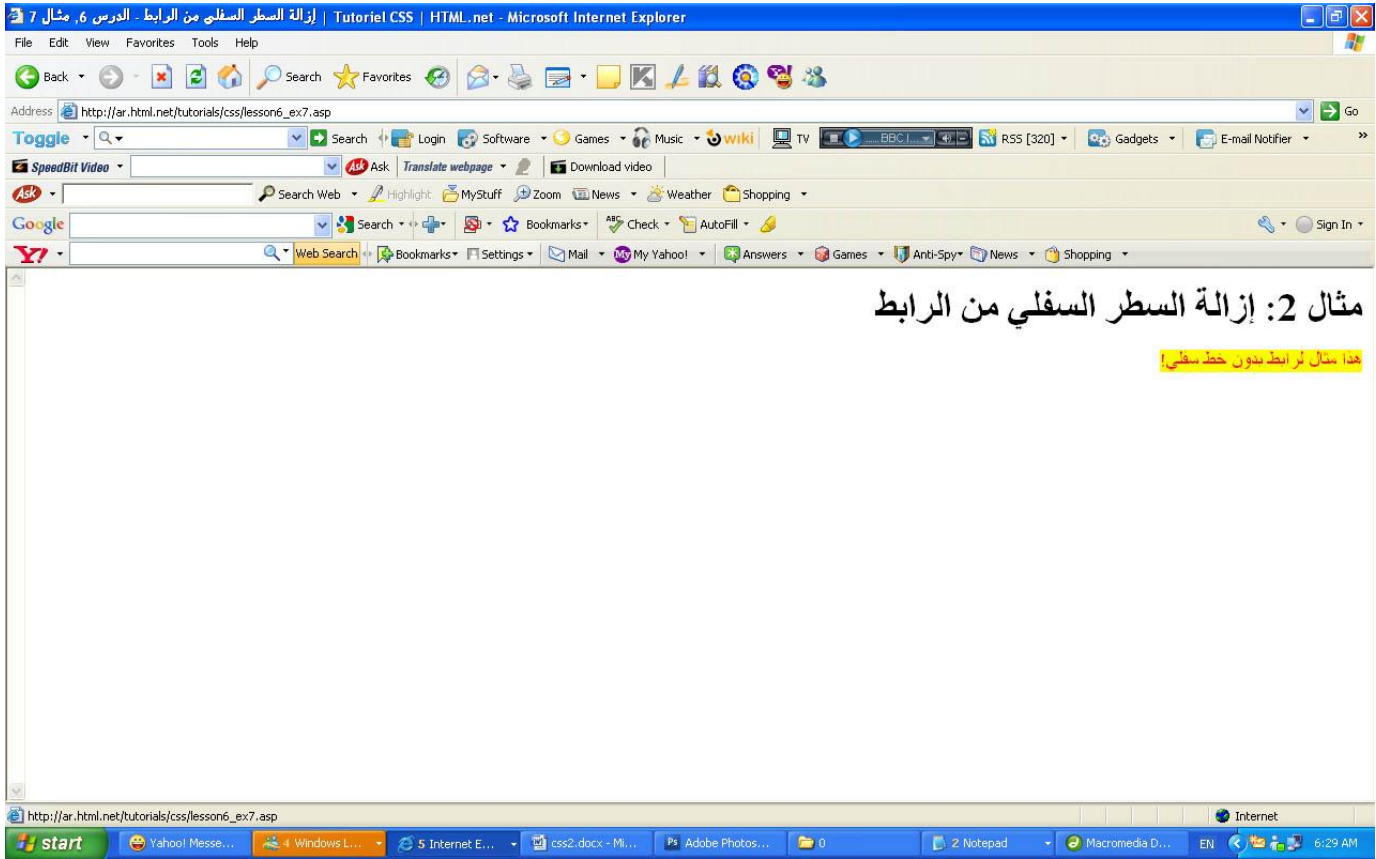

## ملخص

في هذا الدرس تعلمنا الفئة الزائفة، واستخدمنا بعض الخصائص من الدروس السابقة، هذا يجب أن يعطيك فكرة عن الإمكانيات التي تستطيع CSS أن تقدمها.

في الدرس اللاحق سنعلمك كيف تحدد خصائص معينة لمجموعة من العناصر أو لعنصر معين.

## line-height خاصية الـ

هى تعنى المسافة بين الاسطر ويوضح المثال التالى استخدام هذه الخاصية .

### default .html

```
<p>Here is some content <br /> and more <br /> and more</p>
```

```
<hr />
```

```
<p class="class1">Here is some content <br /> and more <br /> and  
more</p>
```

```
<hr />
```

```
<p class="class2">Here is some content <br /> and more <br /> and  
more</p>
```

```
<hr />
```

```
<p class="class3">Here is some content <br /> and more <br /> and  
more</p>
```

```
p.class1 {  
  line-height: 2.5em;  
}  
p.class2 {  
  line-height: 50px;  
}  
p.class3 {  
  line-height: 300%;  
}
```

---

Here is some content  
and more  
and more

---

Here is some content  
and more  
and more

---

Here is some content  
and more  
and more

---

Here is some content  
and more  
and more



## خاصية الـ `list-style-position`

هى تعنى موقع القائمة ويوضح المثال التالى استخدام هذه الخاصية .

HTML

```
<ul id="list1">
  <li>My list item</li>
  <li>Another list item</li>
  <li>Final list item</li>
</ul>
<ul id="list2">
  <li>My list item</li>
  <li>Another list item</li>
  <li>Final list item</li>
</ul>
<ul id="list3">
  <li>My list item</li>
  <li>Another list item</li>
  <li>Final list item</li>
</ul>
```

```
#list1 {  
  list-style-position: outside;  
}  
#list2 {  
  list-style-position: inside;  
}  
#list3 {  
  list-style-position: hanging;  
}
```

ويظهر في المستعرض كما يلي :

- My list item
  - Another list item
  - Final list item
- My list item
  - Another list item
  - Final list item
- My list item
  - Another list item
  - Final list item

## خاصية الـ list-style-type

هي تحدد شكل ونوع الترتيم ويوضح المثال التالي استخدام هذه الخاصية .

**<p>Example of unordered lists:</p>**

```
<ul class="a">
```

```
<li>Coffee</li>
```

```
<li>Tea</li>
```

```
<li>Coca Cola</li>
```

```
</ul>
```

```
<ul class="b">
```

```
<li>Coffee</li>
```

```
<li>Tea</li>
```

```
<li>Coca Cola</li>
```

```
</ul>
```

**<p>Example of ordered lists:</p>**

```
<ol class="c">
```

```
<li>Coffee</li>
```

```
<li>Tea</li>
```

```
<li>Coca Cola</li>
```

```
</ol>
```

```
<ol class="d">
```

```
<li>Coffee</li>
```

```
<li>Tea</li>
```

```
<li>Coca Cola</li>
```

```
</ol>
```

```
ul.a {list-style-type:circle;}
```

```
ul.b {list-style-type:square;}
```

```
ol.c {list-style-type:upper-roman;}
```

```
ol.d {list-style-type:lower-alpha;}
```

```
ol.d {list-style-type: upper -alpha;} لو عايزو حروف كابتل
```

ويظهر في المستعرض كما يلي :

Example of unordered lists:

- Coffee
- Tea
- Coca Cola

- Coffee
- Tea
- Coca Cola

Example of ordered lists:

- I. Coffee
- II. Tea
- III. Coca Cola

- a. Coffee
- b. Tea
- c. Coca Cola

## خاصية الـ list-style-image

تستخدم لجعل الترقيم صورة ويوضح المثال التالي استخدام هذه الخاصية .

```
<ul>
<li>Coffee</li>
<li>Tea</li>
<li>Coca Cola</li>
</ul>
```

## style.css

```
ul
{
list-style-image:url('sqpurple.gif');
}
```

ويظهر في المستعرض كما يلي :



COFFE



TEE



COCA COLA

## الدرس 7: المطابقة والتجميع للعناصر class و id

في بعض الأحيان تود أن تفعل خصائص ما على مجموعة أو فريق من العناصر، في هذا الدرس سنلقي نظرة على كيفية استخدام الفئات class والمعرفات id لتحديد خصائص معينة لعناصر مختارة.

كيف تختار لوناً محدداً لعنوان يختلف عن بقية العناوين في موقعك؟ كيف يمكنك أن تجمع بين روابط مختلفة وكل مجموعة تضعها في قسم مختلف وكل قسم له تصميم خاص؟ هذه أمثلة سنجيب عليها في هذا الدرس.

### تجميع العناصر باستخدام الفئات "class"

لنقل بأن لدينا قائمتين من الروابط لأصناف مختلفة من الثمار، الخضار والفواكه، القائمتين في ملف HTML ستكونان بهذا الشكل :

### default.html

```
<p>الخضار:</p>
<ul>
<li><a href="ab.htm">يقدونس</a></li>
<li><a href="cd.htm">جزر</a></li>
<li><a href="ef.htm">خيار</a></li>
</ul>

<p>فواكه:</p>
<ul>
<li><a href="gh.htm">تفاح</a></li>
<li><a href="ij.htm">أناناس</a></li>
<li><a href="kl.htm">بطيخ</a></li>
</ul>
```

ويظهر في المستعرض كما يلي :

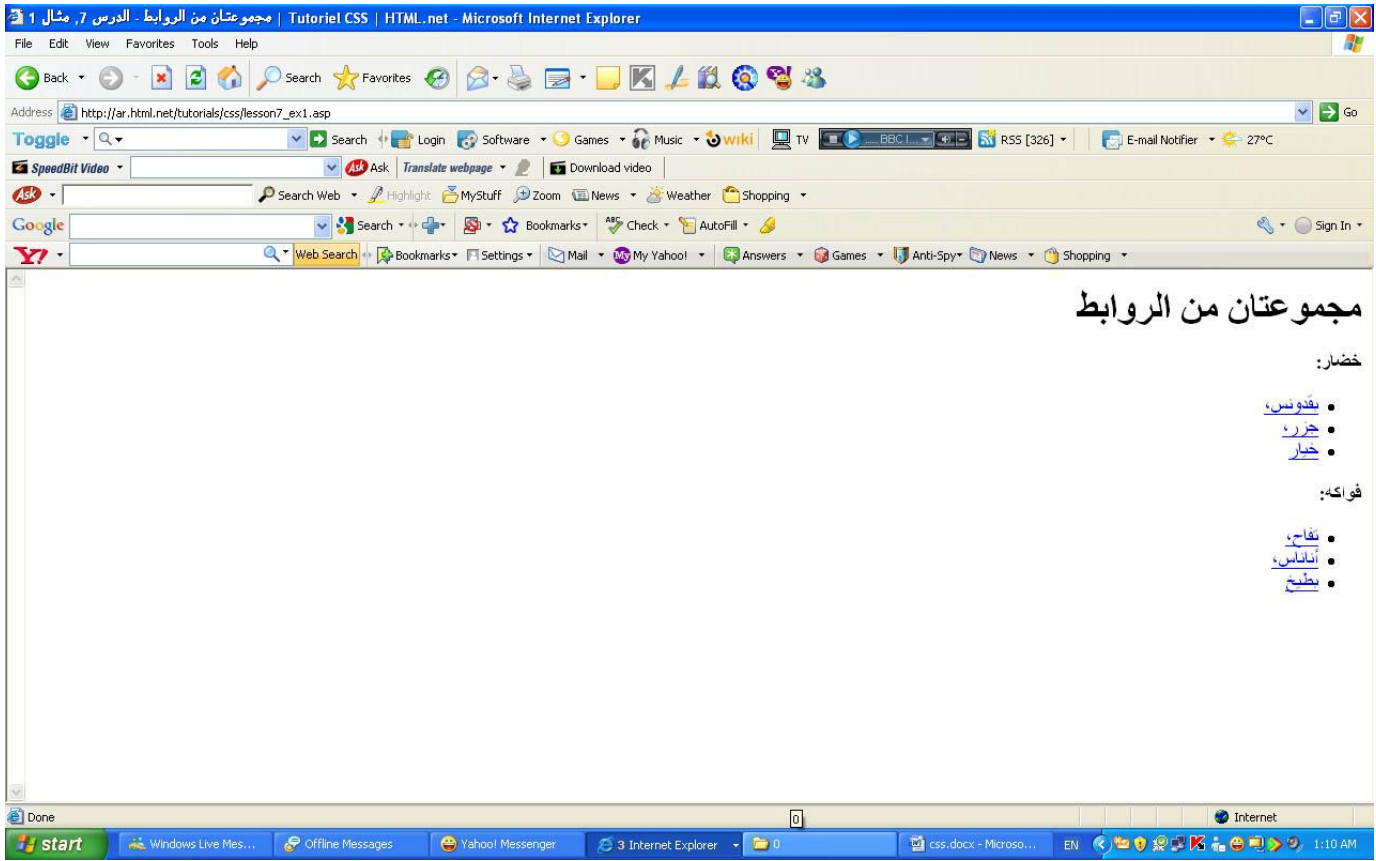

نريد أن تكون قائمة روابط الخضروات باللون الأصفر، وقائمة الفواكه باللون الأحمر وبقية الروابط تبقى باللون الأزرق.

لإنجاز هذا نقسم الروابط إلى مجموعتين، يمكن فعل ذلك بتحديد فئة لكل رابط باستخدام الخاصية class.

لنقم بتحديد فئات للمثال أعلاه:



لنقم بتحديد فئات للمثال أعلاه:

## default .html

```
<p>خضار:</p>
<ul>
<li><a href="ab.htm" class="veg">بقدونس</a></li>
<li><a href="cd.htm" class="veg">جزر</a></li>
<li><a href="ef.htm" class="veg">خيار</a></li>
</ul>

<p>فواكه:</p>
<ul>
<li><a href="gh.htm" class="fru">تفاح</a></li>
<li><a href="ij.htm" class="fru">أناناس</a></li>
<li><a href="kl.htm" class="fru">بطيخ</a></li>
</ul>
```

يمكن الآن تحديد خصائص محددة للروابط التي تتبع فئة الخضروات أو الفواكه بهذا الشكل:

## style.css

```
a {
    color: blue;
}

a.veg {
    color: #FFBB00;
}

a.fru {
    color: #800000;
}
```

ويظهر في المستعرض كما يلي :

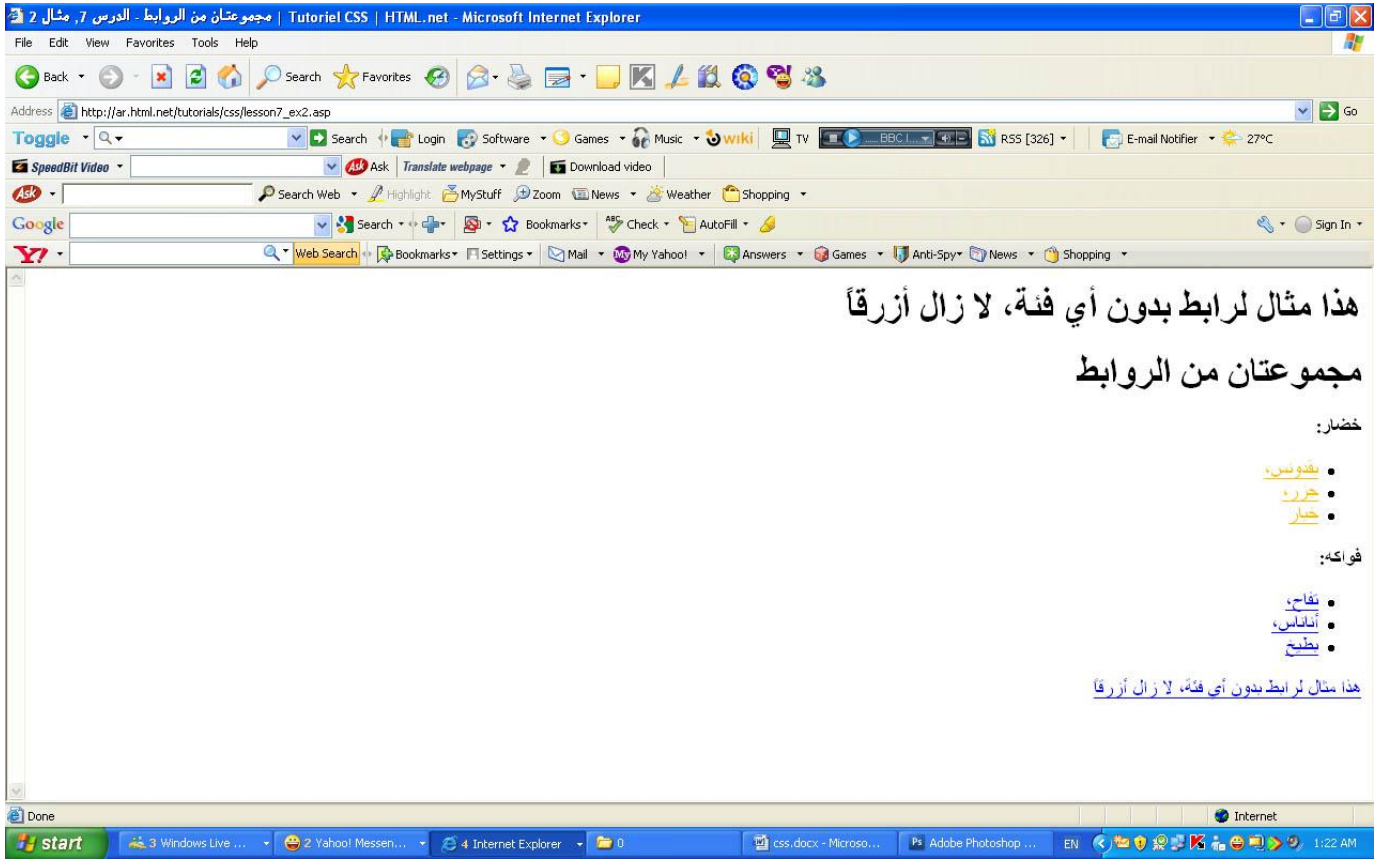

كما ترى في المثال، يمكنك أن تحدد خصائص لعناصر معينة تتبع مجموعة محددة باستخدام الفئات `classname` في ملف التصميم.

## تحديد معرف خاص لعنصر معين من خلال id

بالإضافة إلى تجميع العناصر من خلال الفئات، لعلك ترغب في تحديد معرف لخاصية محددة، هذا يمكن إنجازه من خلال الخاصية id.

المميز في الخاصية id هو عدم إمكانية وجود عنصرين يستخدمانه في نفس الملف، أي لا يمكن لعنصرين أن يستخدم معرفاً id واحداً في نفس الصفحة، كل معرف id يجب أن يكون مميزاً وفريداً، أما غير ذلك فعليك استخدام الفئات class، دعنا نلقي نظرة على مثال محتمل لكيفية استخدام المعرف id :

### default .html

```
<h1>1 فصل</h1>
...
<h2>1.1 فصل</h2>
...
<h2>1.2 فصل</h2>
...
<h1>2 فصل</h1>
...
<h2>2.1 فصل</h2>
...
<h3>2.1.2 فصل</h3>
...
```

المثال أعلاه قد يكون عناوين لوثيقة ما تقسم الصفحة إلى أبواب وفصول، من الطبيعي أن نحدد لكل فصل معرفاً خاصاً id كما في المثال الآتي:

## default .html

```
<h1 id="c1">1 فصل</h1>
...
<h2 id="c1-1">1.1 فصل</h2>
...
<h2 id="c1-2">1.2 فصل</h2>
...
<h1 id="c2">2 فصل</h1>
...
<h2 id="c2-1">2.1 فصل</h2>
...
<h3 id="c2-1-2">2.1.2 فصل</h3>
...
```

لنقل أن عنوان الفصل 1.2 يجب أن يكون باللون الأحمر، يمكن إنجاز ذلك في CSS بهذا الشكل:

## style.css

```
#c1-2 {
    color: red;
}
```

ويظهر في المستعرض كما يلي :

ويظهر في المستعرض كما يلي :

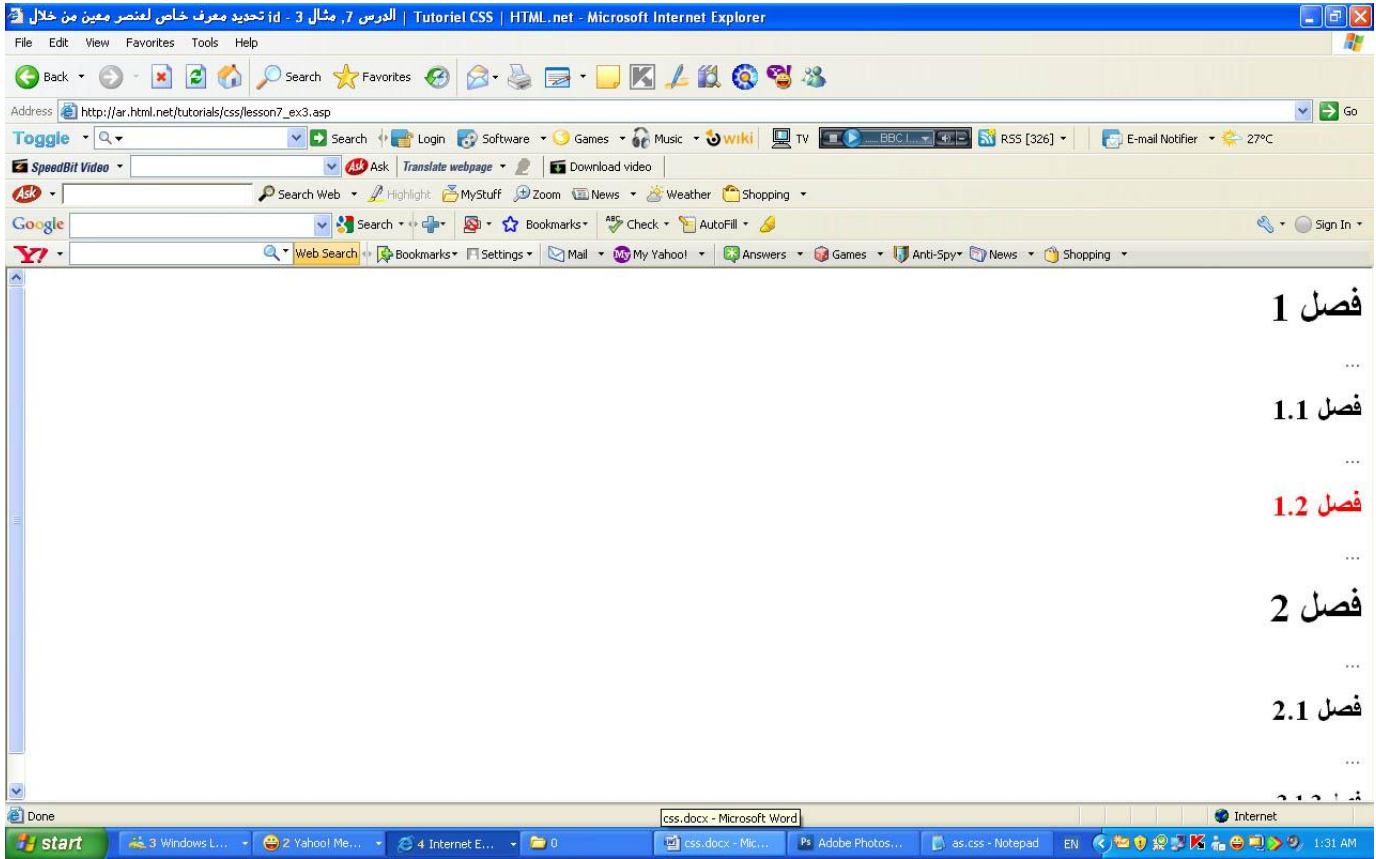

كما ترى في المثال أعلاه يمكن تحديد خصائص معينة لعنصر معين باستخدام `id` وثيقة التصميم.

## ملخص

في هذا الدرس تعلمنا كيف نستخدم المنتقي من نوع `id` و `class`، يمكنك الآن أن تحدد خصائص محددة لعناصر معينة.

في الدرس اللاحق، سنلقي نظرة أقرب على عنصرين في HTML لهما يستخدمان كثيراً مع `<span>` و `<div>` CSS.

## الدرس 8: تجميع العناصر باستخدام div و span

العنصران `<span>` و `<div>` يستخدمان لجمع العناصر وإنشاء هيكلية للوثائق وهما يستخدمان معاً مع الخاصيتين `id` و `class`.

في هذا الدرس، سنلقي نظرة عن قريب على استخدام `<span>` و `<div>` لأنهما العنصران الأكثر أهمية عندما تتعامل مع CSS.

. التجميع بالعنصر `<span>`

. التجميع بالعنصر `<div>`

### التجميع بالعنصر `<span>`

العنصر `<span>` هو ما يمكن أن تسميه العنصر المحايد والذي لا يضيف شيئاً للوثيقة نفسها، لكن مع `<span>` CSS يمكن استخدامه لإنشاء مؤثرات على أجزاء محددة من النص في الوثائق.

مثال هذا هو اقتباس من جملة قالها بنجامين فرانكلين:

### default.html

```
<p>Early to bed and early to rise  
makes a man healthy, wealthy and wise.</p>
```

لنقل أننا نريد أن نؤكد على ما قاله السيد فرانكلين حول فوائد عدم النوم في النهار بأن نلونها بالأحمر، لهذا الغرض يمكن وضع الكلمات بين وسمي `<span>`، كل `span` أضفنا لها فئة `class` والتي تمكنا بعد ذلك من إضافة خصائص لها من خلال CSS:

## default .html

```
<p>Early to bed and early to rise  
makes a man <span class="benefit">healthy</span>,  
<span class="benefit">wealthy</span>  
and <span class="benefit">wise</span>.</p>
```

أوامر CSS المتعلقة بالمثال:

## style.css

```
span.benefit {  
    color:red;  
}
```

ويظهر في المستعرض كما يلي :

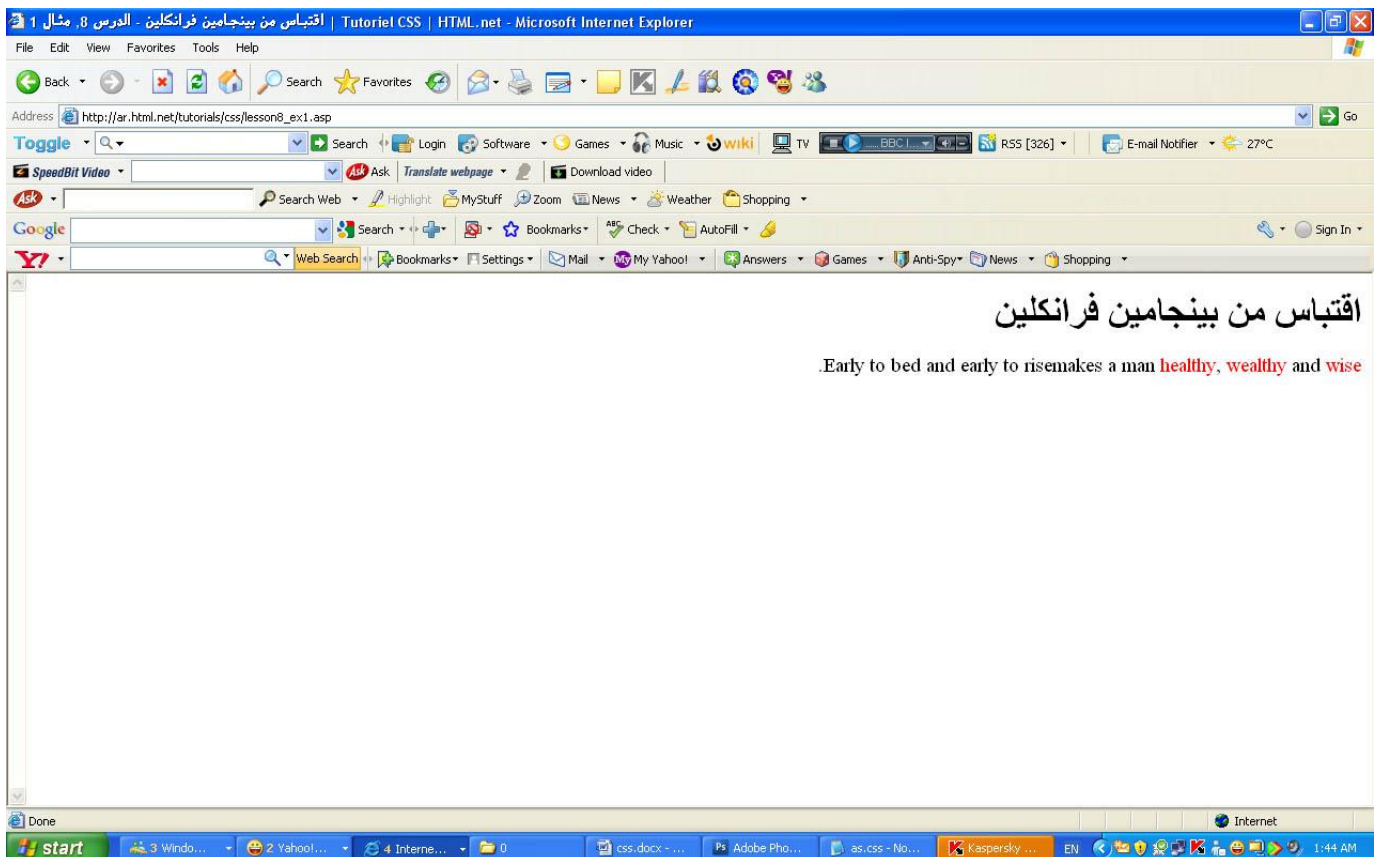

بالطبع يمكنك استخدام المعرف id لإضافة الألوان على `<span>` لكن تذكر أن استخدام المعرف يجب أن يكون لمرة واحدة في الصفحة الواحدة، لذلك في المثال أعلاه عليك أن تستخدم ثلاث معرفات متميزة لكل `<span>` كما تعلمت في الدرس الماضي.

## التجميع بالعنصر `<div>`

العنصر `<span>` يستخدم في العناصر كما رأيت في المثال السابق، العنصر `<div>` يستخدم لتجميع العناصر.

هذا هو الاختلاف الوحيد، تجميع العناصر باستخدام `<div>` يعمل بنفس الطريقة، لنلقي نظرة على مثال لقائمتين تحويان أسماء الرؤساء الأمريكيين مقسمة حسب الأحزاب التي ينتمون لها:

## default.html

```
<div id="democrats">
<ul>
<li>فرانكلين روزفيلت</li>
<li>هاري ترومن</li>
<li>جون كينيدي</li>
<li>ليندون جونسون</li>
<li>جيمي كارتر</li>
<li>بيل كلينتون</li>
</ul>
</div>
```

```
<div id="republicans">
<ul>
<li>دوايت أيزنهاور</li>
<li>ريتشارد نيكسون</li>
<li>جيرالد فورد</li>
<li>رونالد ريغان</li>
<li>جورج بوش</li>
<li>جورج دبليو بوش</li>
</ul>
</div>
```



وفي ملف CSS سنستخدم التجميع كما في المثال أعلاه بنفس الطريقة:

style.css

```
#democrats {  
    background:blue;  
}  
  
#republicans {  
    background:red;  
}
```

ويظهر بالمستعرض كما يلي :

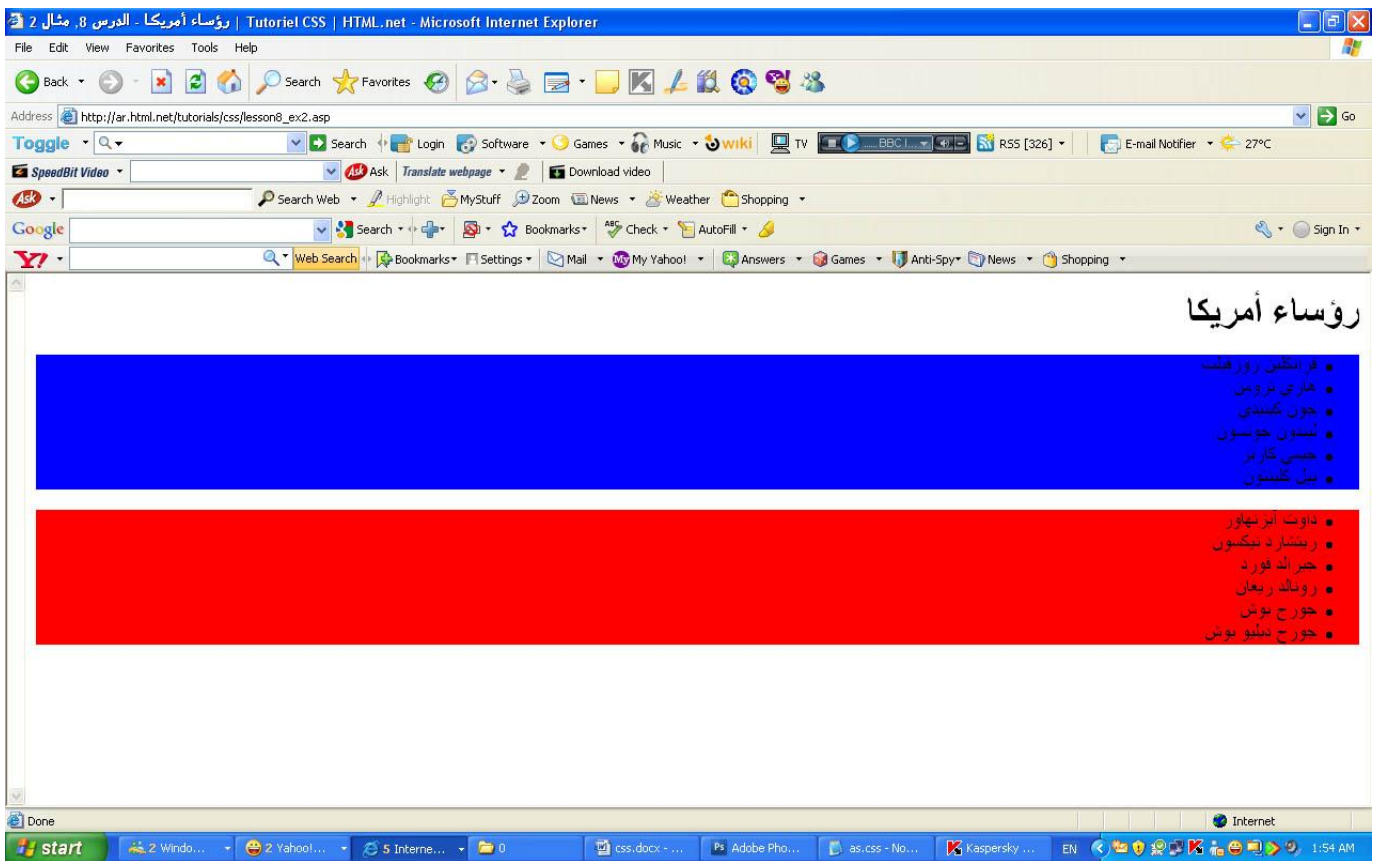

في الأمثلة لاسابقة استخدمنا <div> و <span> بشكل بسيط جداً، بتعديل لون الخلفية والنص، يمكن للعنصرين أن يقدموا الكثير من الإمكانيات المتقدمة، على أي حال، لن نتحدث عن هذا حالياً، سنتناول هذا الموضوع لاحقاً في.

## ملخص

في الدرس 7 و8، تعلمت حول المنتقي `id` و `class` والعنصرين `span` و `div`.

يجب أن تكون الآن قادراً على تجميع وتحديد كل عناصر ملفات HTML ، وهذه خطوة كبيرة في اتجاه إتقان CSS ، في الدرس 9 ستتعرف على نموذج الصندوق.

## الدرس 9: نموذج الصندوق

نموذج الصندوق في CSS يصف الصناديق التي تنشأ من خلال عناصر HTML ، نموذج الصندوق يحوي أيضاً خيارات مفصلة حول تعديل الحاشية، الإطار، الحشو والمحتويات لكل عنصر، في المثال التوضيحي أدناه سنعرض أجزاء نموذج الصندوق:

### نموذج الصندوق في CSS

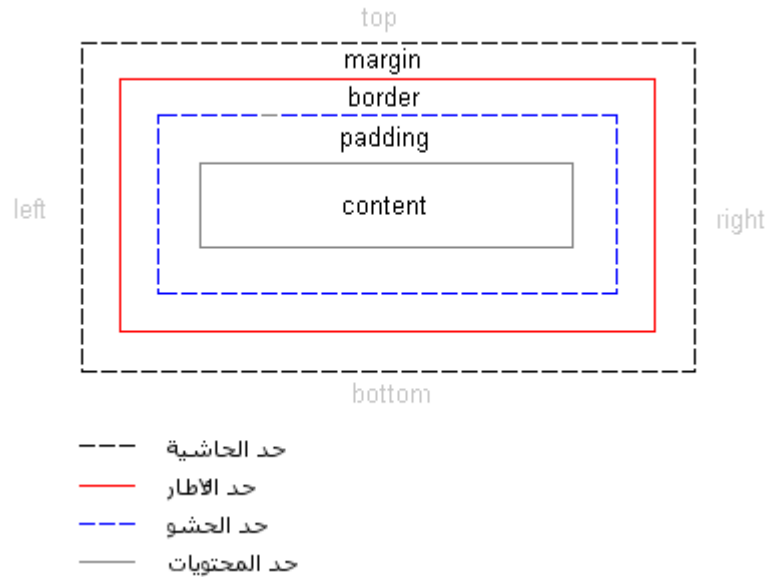

الرسم أعلاه يبدو مربكاً بعض الشيء، لذلك لنقم باستخدام نموذج الصندوق في مثال فعلي باستخدام عنوان وبعض النصوص، في HTML وضعنا نصاً مقتبساً من الميثاق العالمي لحقوق الإنسان:

```
<h1>Article 1:</h1>
```

```
<p>All human beings are born free  
and equal in dignity and rights.  
They are endowed with reason and conscience  
and should act towards one another in a  
spirit of brotherhood</p>
```

بإضافة بعض الألوان وتحديد بعض المعلومات حول الخطوط يمكن للمثال أن يصبح بهذا الشكل:

## Article 1

All human beings are born free and equal in dignity and rights. They are endowed with reason and conscience and should act towards one another in a spirit of brotherhood.

المثال يحوي عنصرين `<h1>` و `<p>`، نموذج الصندوق للعنصرين سيظهر بهذا الشكل:

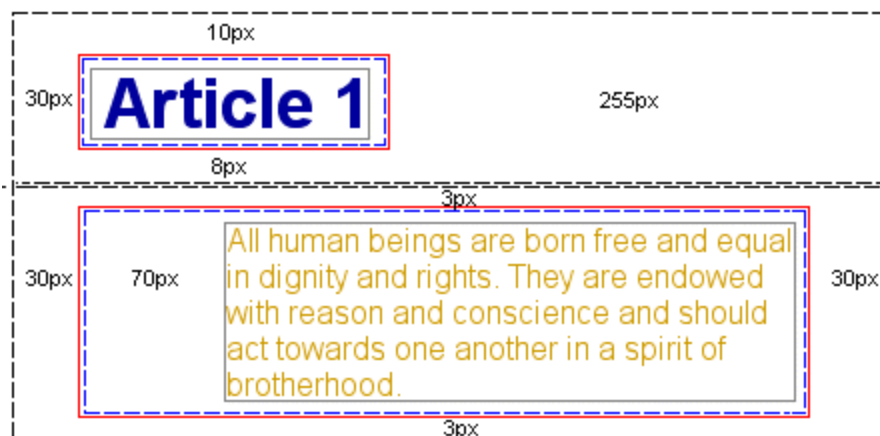

حتى لو بدى المثال معقداً، الرسم يوضح كل عنصر في HTML محاط بصناديق، الصناديق يمكن تعديلها من خلال CSS.

الخصائص التي تتحكم بالصناديق المختلفة هي padding و margin و border، في الدرسين اللاحقين سنتعامل مع هذه الخصائص الثلاثة.

• الدرس 10: نموذج الصندوق padding و margin

• الدرس 11: نموذج الصندوق border

عندما تنتهي من الدرسين ستتمكن من التحكم بنموذج الصندوق وتقوم بتعديل ملفات HTML بشكل أفضل وأكثر دقة مقارنة مع استخدام الأسلوب القديم الذي يعتمد على الجداول في HTML.

## ملخص

في هذا الدرس تعلمت نموذج الصندوق، في الدروس القادمة سنلقي نظرة أقرب على كيفية إنشاء والتحكم بنموذج الصندوق.

## الدرس 10: الحاشية والحشو

في الدرس الماضي تعرفنا على نموذج الصندوق، في هذا الدرس سنلقي نظرة على كيفية تغيير شكل العناصر بتغيير إعدادات خاصية `padding` و `margin`.

- تعديل خاصية `margin` لعنصر ما
- تعديل خاصية `padding` لعنصر ما

### تعديل خاصية `margin` لعنصر ما

كل عنصر له أربع جوانب، اليمين `right`، اليسار `left`، الأعلى `top`، الأسفل `bottom`، الخاصية `margin` تتحكم ببعد كل جانب من جوانب العنصر عن العنصر المجاور له، أو إطار الصفحة، أنظر إلى الرسم التوضيحي في الدرس 9 للمزيد من التوضيح.

في المثال الأول لنلقي نظرة على كيفية تحديد الحاشية `"margin"` للصفحة نفسها أي للعنصر `<body>`، الرسم أدناه يوضح كيف نريد للحاشية أن تكون في الصفحة.

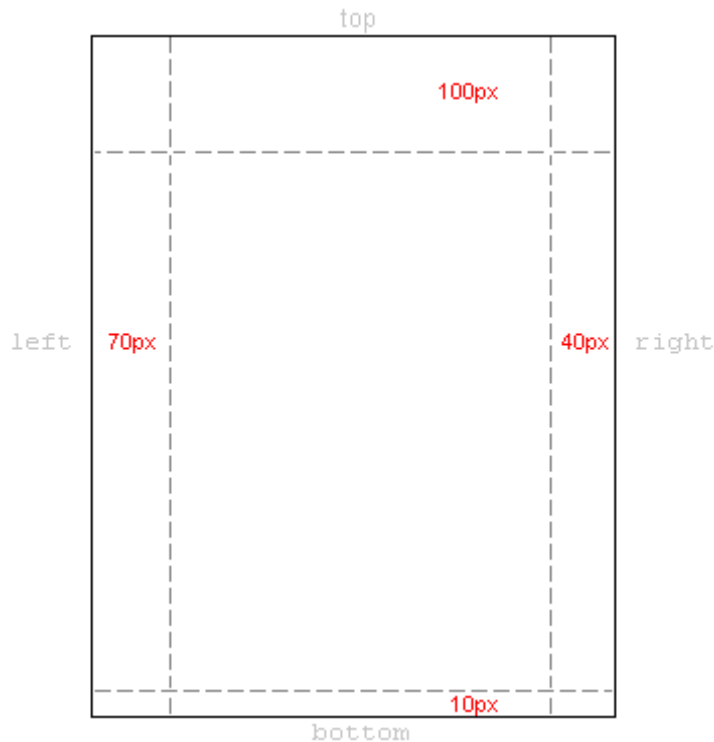

في ملف CSS سنكتب التالي:

**style.css**

```
body {  
    margin-top: 100px;  
    margin-right: 40px;  
    margin-bottom: 10px;  
    margin-left: 70px;  
}
```

أو يمكننا تجميع كل هذه السطور في سطر واحد أنيق:

**style.css**

```
body {  
    margin: 100px 40px 10px 70px;  
}
```

ويظهر بالمستعرض كما يلي :

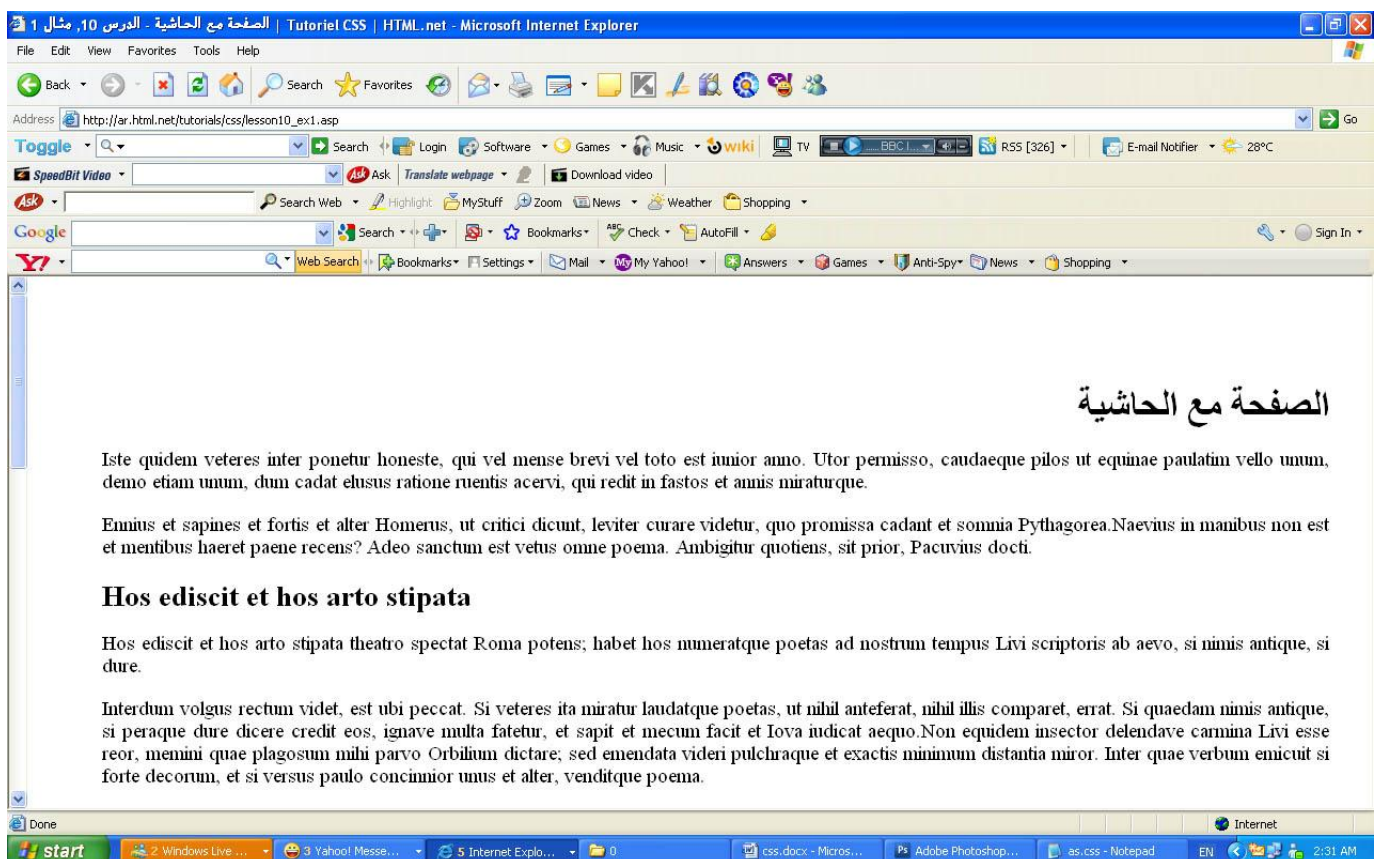

يمكنك تحديد الحاشية بنفس الطريقة لمعظم العناصر ، فمثلاً يمكنك تحديد الحاشية لكل الفقرات النصية للعنصر :<p>

style.css

```
body {
    margin: 100px 40px 10px 70px;
}

p {
    margin: 5px 50px 5px 50px;
}
```

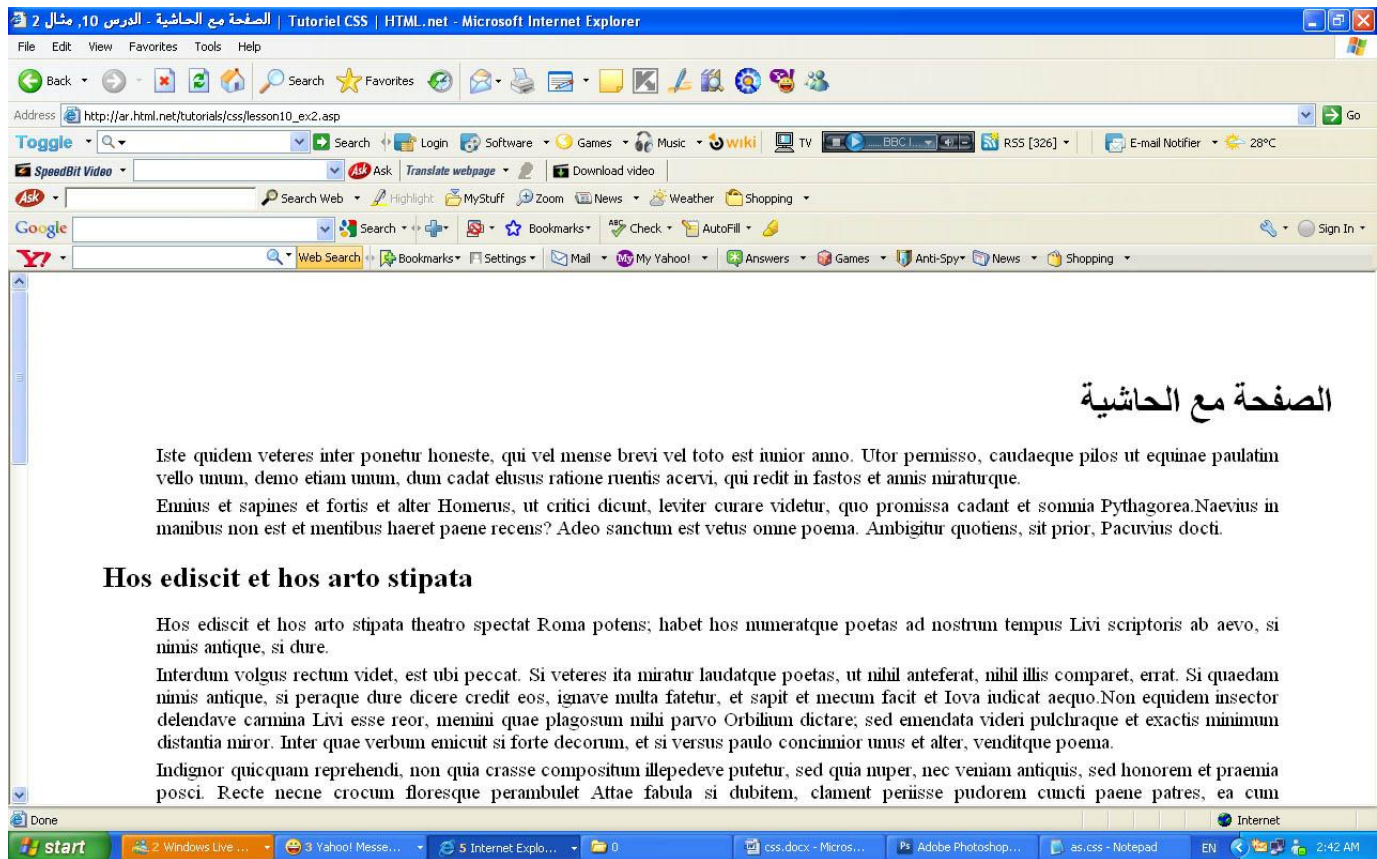



## تعديل خاصية padding لعنصر ما

الحشو يمكن التعبير عنه بأنه "ما في داخل العنصر نفسه" والحشو لا يؤثر في المسافية بين العنصر والآخر، بل يحدد المسافة في العنصر نفسه بين محتويات العنصر والإطار.

استخدام الحشو "padding" يمكن توضيحه بمثال بسيط حيث كل العناوين لها ألوان خلفية:

style.css

```
h1 {  
    background: yellow;  
}  
  
h2 {  
    background: orange;  
}
```

ويظهر لتامستعرض كما يلي :

عناوين والحشو

Ennius et sapines et fortis et alter Homerus, ut critici dicunt, leviter curare videtur, quo promissa cadant et somnia Pythagorea. Naevius in manibus non est et mentibus haeret paene recens? Adeo sanctum est vetus omne poema. Ambigitur quotiens, sit prior, Pacuvius docti.

**Hos ediscit et hos arto stipata**

Indignor quicquam reprehendi, non quia crasse compositum illepedeve putetur, sed quia nuper, nec veniam antiquis, sed honorem et praemia posci. Recte necne crocum floresque perambulet. Attae fabula si dubitem, clament perisse pudorem cuncti paene patres, ea cum reprehendere coner, quae gravis Aesopus, quae doctus Roscius egit; vel quia nil rectum, nisi quod placuit sibi, ducunt, vel quia turpe putant parere minoribus, et quae imberbes senes.

**Quod si tam Graecis novitas**

Quod si tam Graecis novitas invisita fuisset quam nobis, quid nunc esset vetus? Aut quid haberet quod legeret tereretque viritum. Ut primum positis nugari Graecia bellis coepit et in vitium fortuna labier aequa, nunc athletarum studis, nunc arsit equorum, marmoris aut eboris fabros aut aeris amavit, tibicibus, nunc est gavisia tragoedis; puella.

Haec disserens qua de re agatur et in quo causa consistat non videt. Non enim si alii ad alia propensiores sunt propter causas naturales et antecedentes, idcirco etiam nostrarum voluntatum atque appetitionum sunt causae naturales at antecedentes; nam nihil esset in nostra potestate si res ita se haberet. Nunc vero fatemur, acuti hebetesne, valentes imbecilline simus, non esse id in nobis, qui autem ex eo cogi putat ne ut sedeamus quidem aut ambulemus voluntatis esse, is non videt quae quamque rem res consequatur. Haec disserens qua de re agatur et in quo causa consistat non videt. Non enim si alii ad alia propensiores sunt propter causas naturales et antecedentes, idcirco etiam nostrarum voluntatum atque appetitionum sunt causae naturales at antecedentes; nam nihil esset in nostra potestate si res ita se haberet.

بتحديد الحشو لكل عنوان يمكن تغيير حجم العنصر الداخلي الذي يحيط بالعنوان من كل جهة:

style.css

```
h1 {  
    background: yellow;  
    padding: 20px 20px 20px 80px;  
}  
  
h2 {  
    background: orange;  
    padding-left:120px;  
}
```

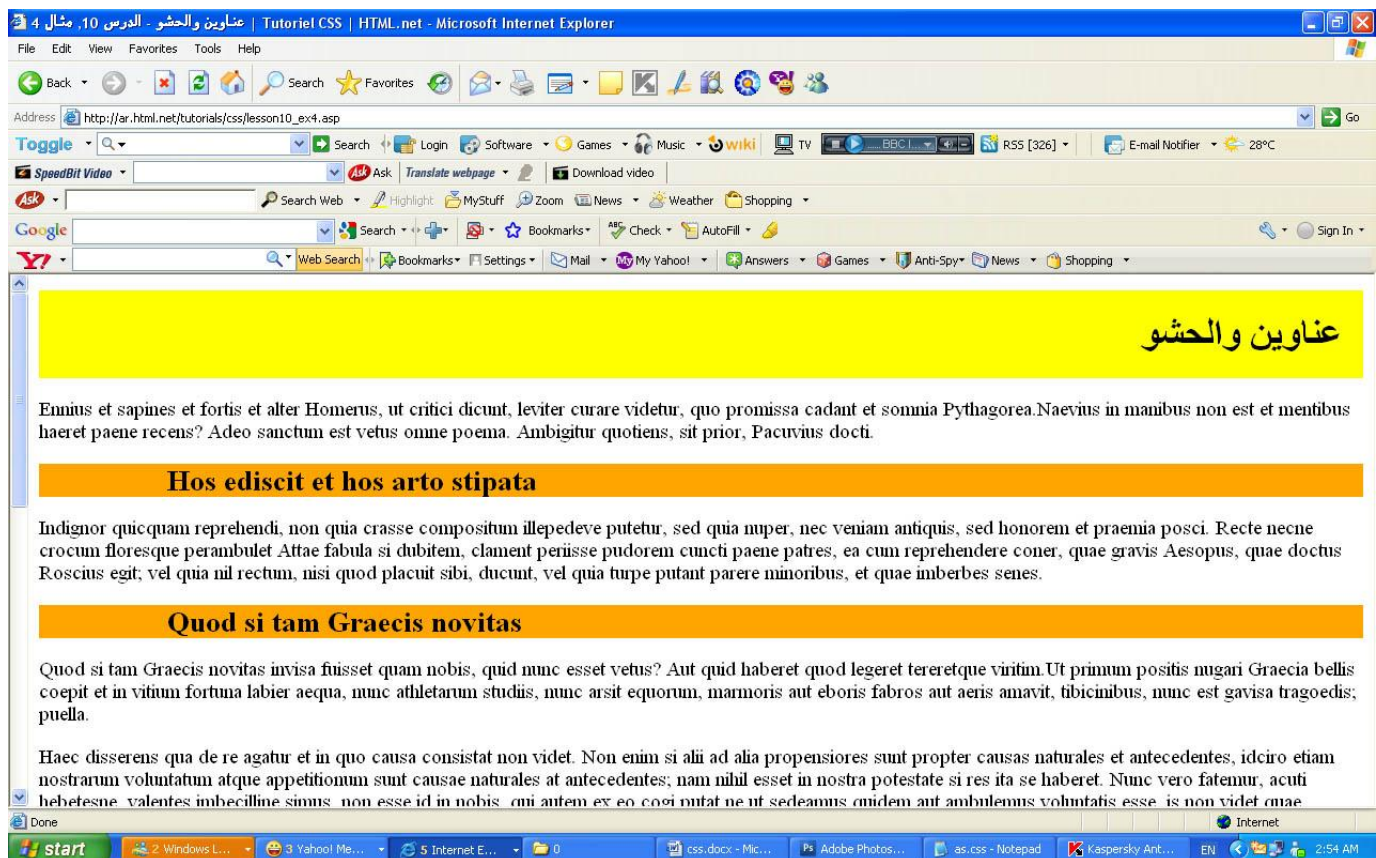

## ملخص

أنت في طريقك لأن تتقن استخدام نموذج الصندوق في CSS ، في الدرس التالي سنلقي نظرة أقرب على الإطارات وكيف نحدد لها ألواناً مختلفة وكيف نستخدمها لنحدد أشكال العناصر.

## نموذج الصندوق - الإطارات : Borders11

الجدول يمكن استخدامها لأغراض مختلفة، فقد تستخدم للزينة أو للفصل بين شيئين، CSS تعطيك خيارات لا متناهية عندما تستخدم الإطارات في صفحتك.

border-width

border-color

border-style

أمثلة لإطارات

border

## سماكة الإطار "border-width"

سماكة الإطار تحدد من خلال القيمة border-width والذي يمكن تحديد قيمته من خلال الكلمات thin و medium و thick، أو من خلال قيمة رقمية تحدد سمكه بالبكسل، الرسم التوضيحي يبين هذه القيم ونتائجها:

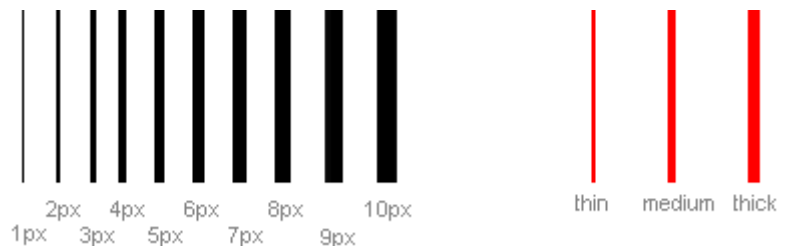

الخاصية border-color تحدد لون الإطار، قيمة هذه الخاصية هي قيم الألوان العادية مثل "#123456" و "rgb(123,123,123)" أو أسماء الألوان مثل "yellow".

## أنواع الجداول "border-style"

هناك أنواع مختلفة من الإطارات يمكنك أن تختار منها، في المثال التوضيحي أدناه هناك 8 أنواع من الإطارات كما يعرضها إكسبلورر 5.5، كل الأمثلة المعروضة تستخدم اللون "gold" وقيمة سماكة الإطار محددة بالقيمة "thick" وتذكر أنك تستطيع عرض الإطار بألوان وسماكة مختلفة.

القيم none أو hiddem يمكن أن تستخدم عندما تريد إخفاء الإطار.

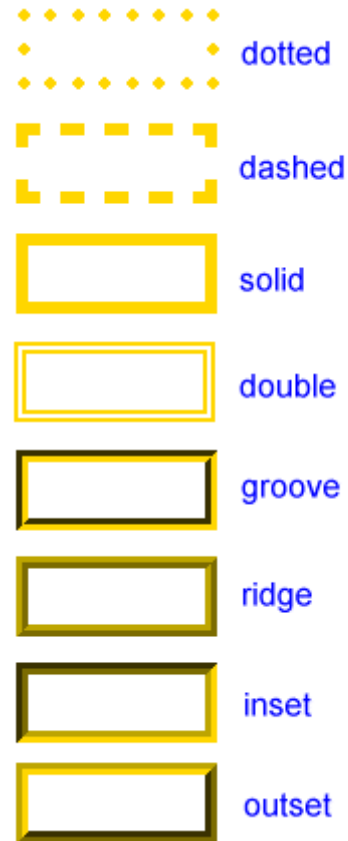

الخصائص الثلاثة التي ذكرت أعلاه يمكن وضعها مع بعضها البعض لإنشاء جداول مختلفة، لتوضيح ذلك سنلقي نظرة على وثيقة قمنا بتحديد أنواع مختلفة من الإطارات للعنصر <h1> و <h2> و <ul> و <p>، النتيجة قد لا تكون جميلة لكن المثال يوضح الإمكانيات المتعددة: ويكتب الكود التالي في ملف التصميم او ملف الاستيل كما يلي :

## style.css

```
h1 {
    border-width: thick;
    border-style: dotted;
    border-color: gold;
}

h2 {
    border-width: 20px;
    border-style: outset;
    border-color: red;
}

p {
    border-width: 1px;
    border-style: dashed;
    border-color: blue;
}

ul {
    border-width: thin;
    border-style: solid;
    border-color: orange;
}
```

ويظهر بالمستعرض كما يلي :

## ويظهر بالمستعرض كما يلي :

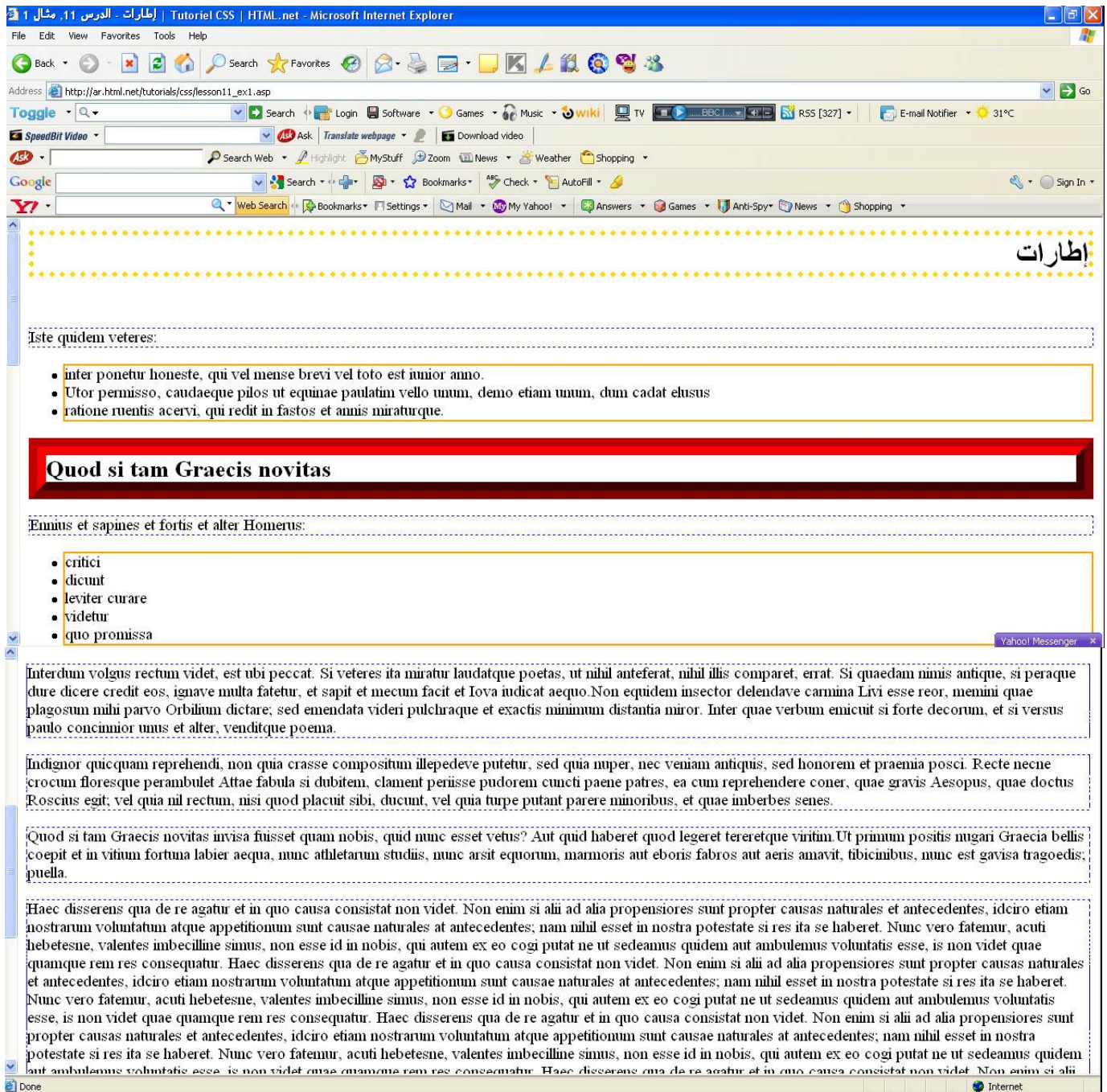

The screenshot shows a Microsoft Internet Explorer browser window displaying a lesson page. The address bar shows the URL: [http://ar.html.net/tutorials/css/lesson11\\_ex1.asp](http://ar.html.net/tutorials/css/lesson11_ex1.asp). The page content includes a section titled "إطارات" (Frames) and a list of items:

- inter ponetur honeste, qui vel mense brevi vel toto est iunior anno.
- Utor permissio, caudaeque pilos ut equinae paulatim vello unum, demo etiam unum, dum cadat elusus
- ratione ruentis acervi, qui redit in fastos et annis miraturque.

Below this list is a section titled "Quod si tam Graecis novitas" (What if in Greek novelty). This section contains several paragraphs of Latin text:

Ennius et sapines et fortis et alter Homerus:

- critici
- dicunt
- leviter curare
- videtur
- quo promissa

Interdum volguis rectum videt, est ubi peccat. Si veteres ita miratur laudatque poetas, ut nihil anteferat, nihil illis comparet, errat. Si quaedam nimis antiquae, si peraque dure dicere credit eos, ignave multa fatetur, et sapit et mecum facit et Iova iudicat aequo. Non equidem insector delendave camina Livi esse reor, meminisse quae plagosum mihi parvo Orbilius dictare, sed emendata videri pulchraque et exactis minimum distantia miror. Inter quae verbum emicuit si forte decorum, et si versus paulo concinnior unus et alter, venditque poema.

Indignor quicumque reprehendi, non quia crasse compositum illepedeve putetur, sed quia nuper, nec veniam antiquis, sed honorem et praemia posci. Recte necne crocum floresque perambulet Attae fabula si dubitem, clament perisse pudorem cuncti paene patres, ea cum reprehendere coner, quae gravis Aesopus, quae doctus Roscius egit, vel quia nil rectum, nisi quod placuit sibi, ducunt, vel quia turpe putant parere minoribus, et quae imberbes senes.

Quod si tam Graecis novitas invisa fuisset quam nobis, quid nunc esset vetus? Aut quid haberet quod legeret tereretque virum? Ut primum positis nugari Graecia bellis coepit et in vitium fortuna labier aequa, nunc athletarum studiis, nunc arsit equorum, marmoris aut eboris fabros aut aeris amavit, tibicinibus, nunc est gavisus tragoedis; puella.

Haec disserens qua de re agatur et in quo causa consistat non videt. Non enim si alii ad alia propensiores sunt propter causas naturales et antecedentes, idcirco etiam nostrarum voluntatum atque appetitionum sunt causae naturales at antecedentes; nam nihil esset in nostra potestate si res ita se haberet. Nunc vero fatemur, acuti hebetesne, valentes imbecilline simus, non esse id in nobis, qui autem ex eo cogi putat ne ut sedeamus quidem aut ambulemus voluntatis esse, is non videt quae quamque rem res consequatur. Haec disserens qua de re agatur et in quo causa consistat non videt. Non enim si alii ad alia propensiores sunt propter causas naturales et antecedentes, idcirco etiam nostrarum voluntatum atque appetitionum sunt causae naturales at antecedentes; nam nihil esset in nostra potestate si res ita se haberet. Nunc vero fatemur, acuti hebetesne, valentes imbecilline simus, non esse id in nobis, qui autem ex eo cogi putat ne ut sedeamus quidem aut ambulemus voluntatis esse, is non videt quae quamque rem res consequatur. Haec disserens qua de re agatur et in quo causa consistat non videt. Non enim si alii

يمكنك أيضاً تحديد خاصية تتعلق بجهة واحدة من الإطار، فتستخدم top للإطار العلوي، و bottom للإطار السفلي، و left للأيسر، و right للأيمن، وهذا مثال يوضح كيفية فعل ذلك:

## style.css

```
h1 {  
    border-top-width: thick;  
    border-top-style: solid;  
    border-top-color: red;  
  
    border-bottom-width: thick;  
    border-bottom-style: solid;  
    border-bottom-color: blue;  
  
    border-right-width: thick;  
    border-right-style: solid;  
    border-right-color: green;  
  
    border-left-width: thick;  
    border-left-style: solid;  
    border-left-color: orange;  
}
```

ويظهر في المستعرض كما يلي :

ويظهر في المستعرض كما يلي :

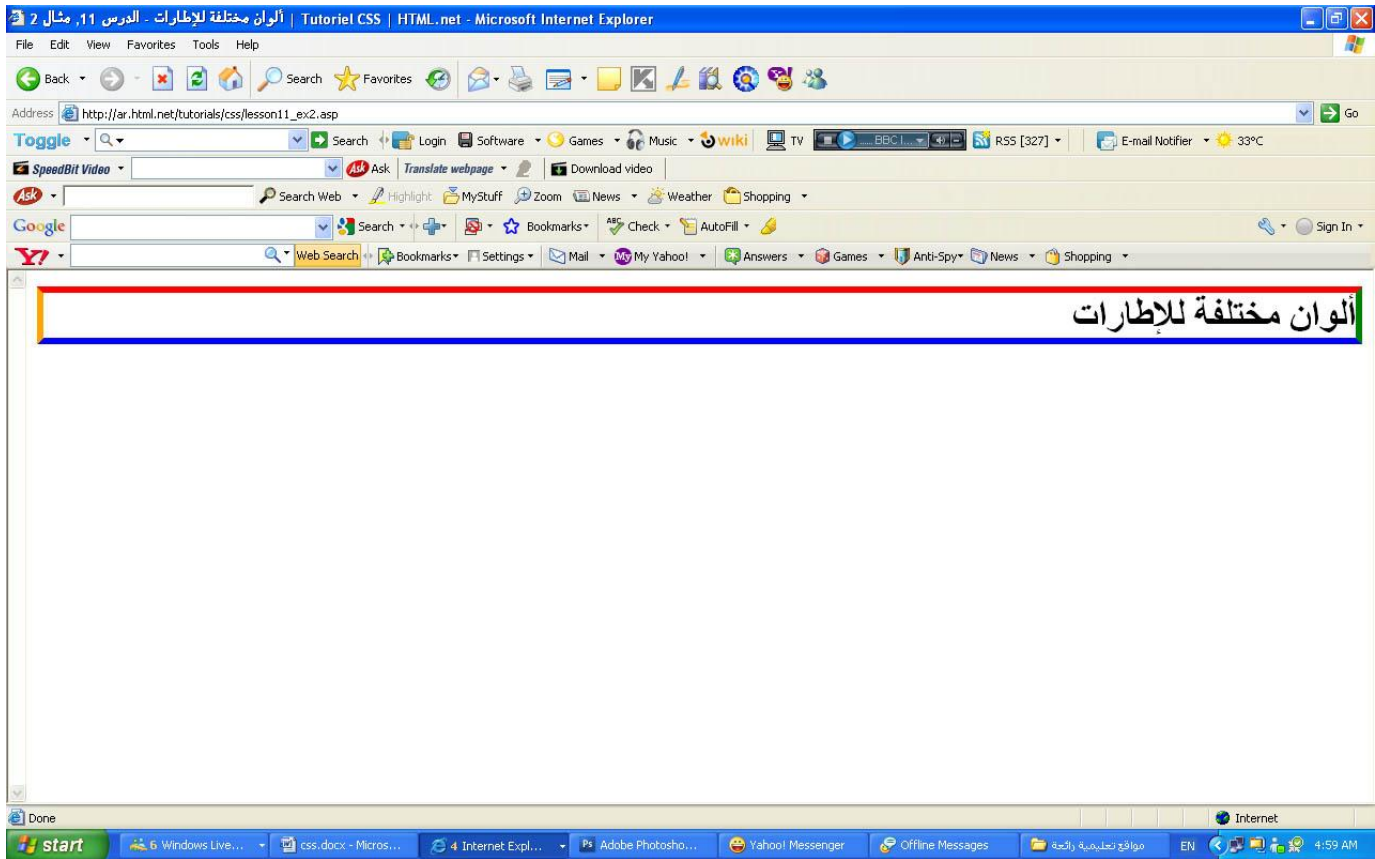

## جمع كل الخصائص "border"

كما هو الحال مع خصائص مختلفة، يمكن أن تجمع بين خصائص الجداول المختلفة في خاصية واحدة، ألقى نظرة على هذا المثال:

**style.css**

```
p {  
    border-width: 1px;  
    border-style: solid;  
    border-color: blue;  
}
```

يمكن اختصارها هكذا:



يمكن اختصارها هكذا:

**style.css**

```
p {  
    border: 1px solid blue;  
}
```

## ملخص

في هذا الدرس تعلمت أن الإطارات في CSS لها عدد لا محدود من الخيارات.  
في الدرس التالي سنلقي نظرة على نموذج الصندوق وبالتحديد العرض والارتفاع.

## الدرس 12: الارتفاع والعرض

حتى الآن لم نهتم كثيراً بأمر أبعاد العناصر التي قمنا بتعديل تصاميمها، في هذا الدرس سنلقي نظرة على كيفية تحديد ارتفاع وعرض العناصر.

width

height

### تحديد العرض "width"

الخاصية width تحدد عرضاً معيناً لعنصر محدد.

المثال البسيط أدناه يقدم لنا صندوقاً يمكن أن نكتب فيه نصاً:

style.css

```
div.box {  
  width: 200px;  
  border: 1px solid black;  
  background: orange;  
}
```

ويظهر في المستعرض كما يلي :

ويظهر في المستعرض كما يلي :

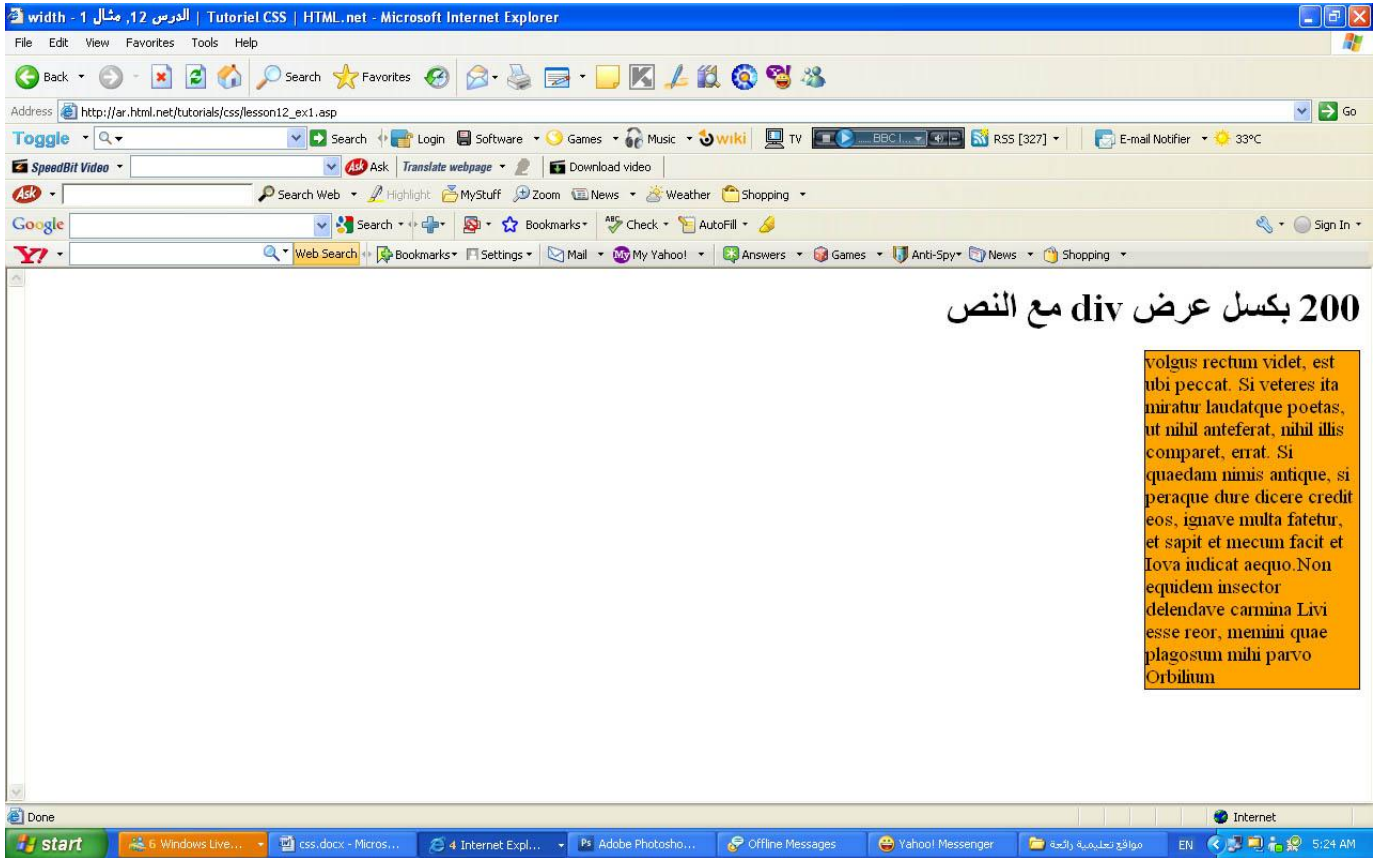

## تحديد الارتفاع "height"

في المثال أعلاه لاحظنا أن ارتفاع الصندوق تحدده محتوياته، يمكن التأثير على ارتفاع العنصر باستخدام الخاصية height، فمثلاً لنجرب أن نجعل ارتفاع الصندوق في المثال يبلغ 500 بكسل:

style.css

```
div.box {  
    height: 500px;  
    width: 200px;  
    border: 1px solid black;  
    background: orange;  
}
```

ويظهر في المستعرض كما يلي

## ويظهر في المستعرض كما يلي

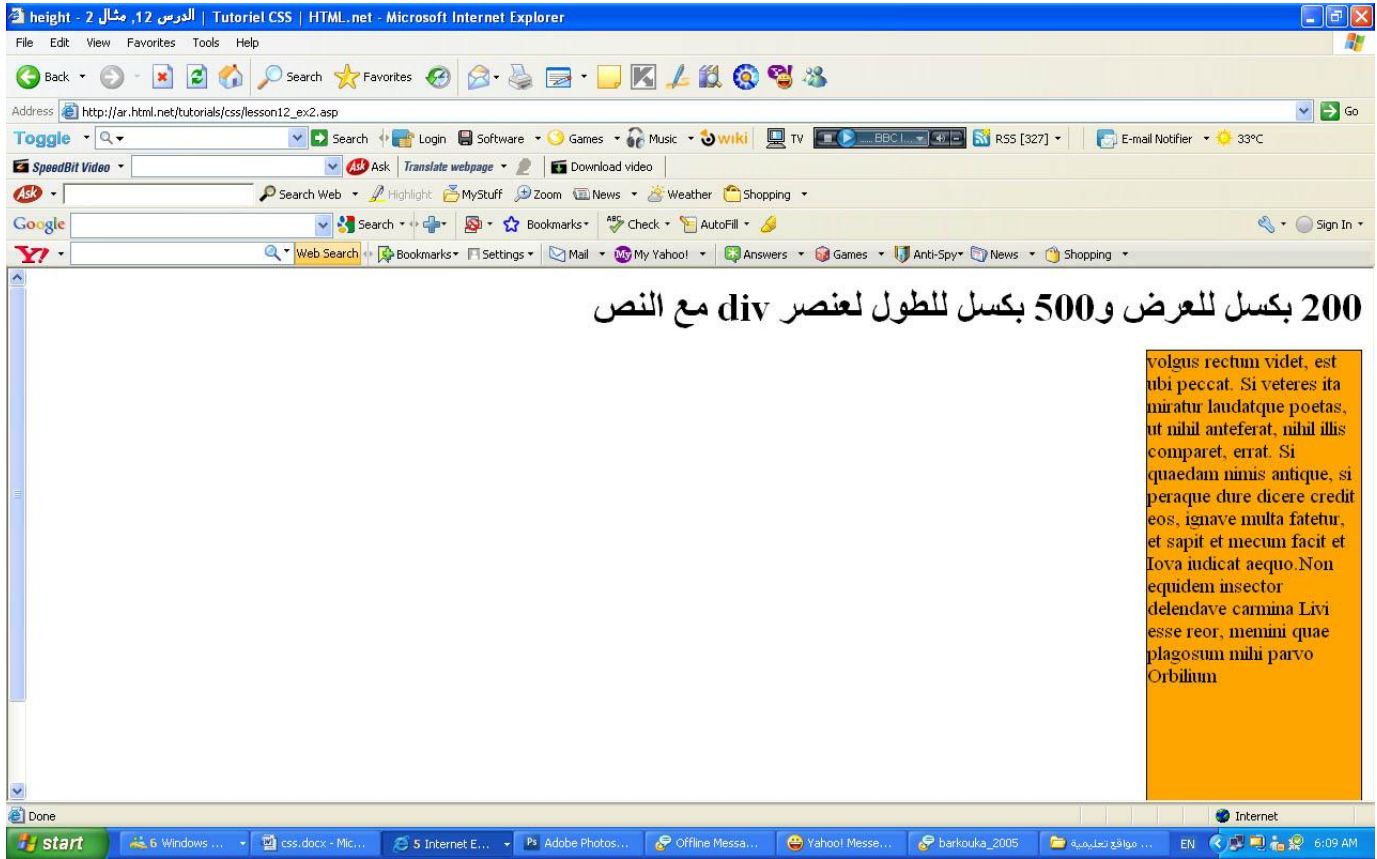

## ملخص

في الدروس 9، 10، 11 و 12 أعطيناك مقدمة لنموذج الصندوق في CSS، كما ترى نموذج الصندوق يعطيك الكثير من الخيارات الجديدة، ربما قمت باستخدام الجداول في HTML لإنشاء التصاميم، لكن الآن ومع CSS ونموذج الصندوق يجب أن تتمكن من إنشاء تصاميم أنيقة وأكثر دقة وتتوافق أكثر مع المعايير القياسية لمنظمة W3C.

## الدرس 13: تعويم العناصر (floats)

العناصر يمكن تعويمها إلى اليمين أو اليسار باستخدام الخاصية float، هذا يعني أن الصندوق ومحتوياته ستعوم إلى اليمين أو اليسار من الصفحة، أو من ستعوم إلى إحدى الجهتين ضمن عنصر صندوق آخر، أنظر الدرس 9 للمزيد حول نموذج الصندوق، المثال التالي يوضح مبدأ تعويم العناصر:

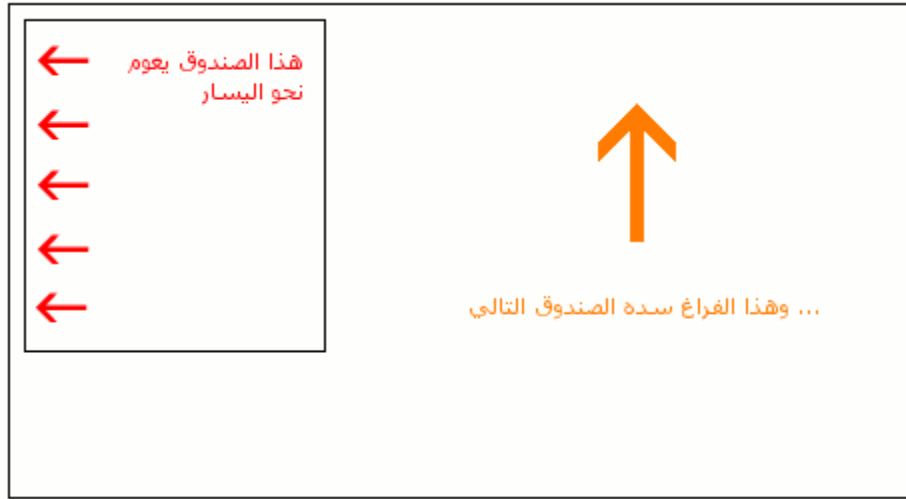

إذا كان لدينا مثلاً نص يلتف حول صورة ستظهر النتيجة بهذا الشكل:

**كيف يمكن فعل ذلك؟**



### תמונה צפה

Iste quidem veteres inter ponetur honeste, qui vel mense brevi vel toto est iunior anno. Utor permissio, caudaeque pilos ut equinae paulatim vello unum, demo etiam unum, dum cadat elusus Interdum volgus rectum videt, est ubi peccat. Si veteres ita miratur laudatque poetas, ut nihil anteferat, nihil illis comparet, errat. Si quaedam nimis antique, si peraque dure Interdum volgus rectum videt, est ubi peccat. Si veteres ita miratur laudatque poetas, ut nihil anteferat, nihil illis comparet, errat. Si quaedam nimis antique si peraque dure

ملف HTML للمثال أعلاه سيكون بهذا الشكل:

ملف HTML للمثال أعلاه سيكون بهذا الشكل:

## default .html

```
<div id="picture">
  
</div>

<p>causas naturales et antecedentes,
idcirco etiam nostrarum voluntatum...</p>
```

لكي نجعل الصورة تطفو إلى اليسار والنص يحيط بها فعلياً أولاً تحديد عرض الصندوق المحيط بالصورة ثم نعطي الخاصية float: left: القيمة

## style.css

```
#picture {
  float:left;
  width: 100px;
}
```

ويظهر في المستعرض كما يلي :

## ويظهر في المستعرض كما يلي :

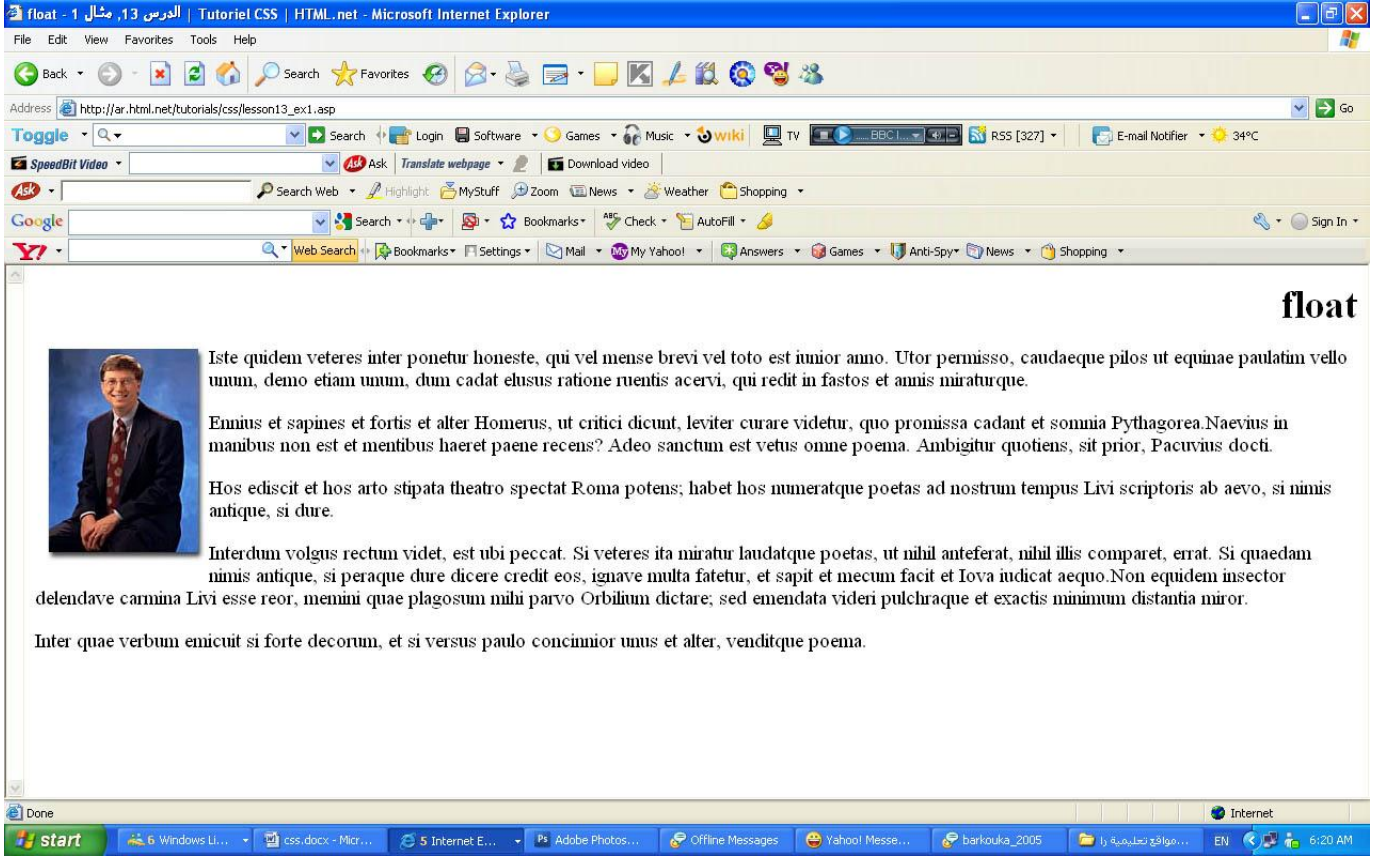

The screenshot shows a Microsoft Internet Explorer browser window. The title bar reads "float - 1 مثال 13, الدرس | Tutoriel CSS | HTML.net - Microsoft Internet Explorer". The address bar shows the URL "http://ar.html.net/tutorials/css/lesson13\_ex1.asp". The page content includes a portrait of a man in a suit, followed by several paragraphs of Latin text. The text discusses the qualities of a good man, the importance of education, and the value of poetry. The browser's taskbar at the bottom shows several open applications, including Windows Explorer, Internet Explorer, Adobe Photoshop, and Yahoo! Messenger. The system clock indicates the time is 6:20 AM on 6/20/2005.

float

Iste quidem veteres inter ponetur honeste, qui vel mense brevi vel toto est iunior anno. Utor permissio, caudaeque pilos ut equinae paulatim vello unum, demo etiam unum, dum cadat elusus ratione ruentis acervi, qui redit in fastos et annis miraturque.

Ennius et sapines et fortis et alter Homerus, ut critici dicunt, leviter curare videtur, quo promissa cadant et somnia Pythagorea. Naevius in manibus non est et mentibus haeret paene recens? Adeo sanctum est vetus omne poema. Ambigitur quotiens, sit prior, Pacuvius docti.

Hos ediscit et hos arto stipata theatro spectat Roma potens; habet hos numeratque poetas ad nostrum tempus Livi scriptoris ab aevo, si nimis antique, si dure.

Interdum vulgus rectum videt, est ubi peccat. Si veteres ita miratur laudatque poetas, ut nihil anteferat, nihil illis comparet, errat. Si quaedam nimis antique, si peraque dure dicere credit eos, ignave multa fatetur, et sapit et mecum facit et Iova iudicat aequo. Non equidem insector delendave carmina Livi esse reor, meminini quae plagosum mihi parvo Orbilium dictare, sed emendata videri pulchraque et exactis minimum distantia miror.

Inter quae verbum enicuit si forte decorum, et si versus paulo concinnior unus et alter, venditque poema.

## مثال آخر: الأعمدة

خاصية التعويم يمكن استخدامها للأعمدة في الصفحة، لإنشاء عمود عليك ببساطة أن تضع هيكلية للأعمدة في HTML باستخدام `<div>` كما يلي:

### default .html

```
<div id="column1">
  <p>Haec disserens qua de re agatur
  et in quo causa consistat non videt...</p>
</div>

<div id="column2">
  <p>causas naturales et antecedentes,
  idcirco etiam nostrarum voluntatum...</p>
</div>

<div id="column3">
  <p>nam nihil esset in nostra
  potestate si res ita se haberet...</p>
</div>
```

الآن عرض العمود الذي نريد هو 33% ويمكننا ببساطة أن نعوم كل الأعمدة إلى اليسار باستخدام الخاصية `float:`

ويكون في ملف التصميم او ملف الـ CSS كما يلي :



```
#column1 {
    float:left;
    width: 33%;
}

#column2 {
    float:left;
    width: 33%;
}

#column3 {
    float:left;
    width: 33%;
}
```

ويظهر في المستعرض كما يلي :

The screenshot shows a browser window with the following details:

- Address Bar:** http://ar.html.net/tutorials/css/lesson13\_ex2.asp
- Page Title:** Tutorial CSS | HTML.net - Microsoft Internet Explorer
- Page Content:**
  - Section Header:** الأعمدة
  - Column 1 (Left):**

Iste quidem veteres inter ponetur honeste, qui vel mense brevi vel toto est iunior anno. Utor permissio, caudaeque pilos ut equinae paulatim vello unum, demo etiam unum. dum cadat elusus ratione ruentis acervi, qui redit in fastos et annis miraturque.

Indignor quicquam reprehendi, non quia crasse compositum illepedeve putetur, sed quia nuper, nec veniam antiquis, sed honorem

Brevi vel toto est iunior anno. Utor permissio, caudaeque pilos ut equinae paulatim vello unum, demo etiam unum. Si meliora dies, ut vina, poemata reddit, scire velim, chartis perficit quotus pretium quotus arroget annus. Scriptor abhinc reddit misso annos centum qui decidit, inter perfectos veteresque referri debet an inter vilis atque perfectos novos? Excludat iurgia finis. iEst vetus atque probus, centum qui perficit annos.i Quid, qui deperitibus perfectos uno mense vel?Iste quidem veteres inter ponetur honeste,
  - Column 2 (Middle):**

Brevi vel toto est iunior anno. Utor permissio, caudaeque pilos ut equinae paulatim vello unum, demo etiam unum. Si meliora dies, ut vina, poemata reddit, scire velim, chartis perficit quotus pretium quotus arroget annus. Scriptor abhinc reddit in

esse, is non videt quae quamque rem res consequatur. Haec disserens qua de re agatur et in quo causa consistat non videt. Non enim si alii ad alia propensiores sunt propter causas naturales et antecedentes, idcirco etiam nostrarum voluntatum atque appetitionum sunt causae naturales at antecedentes; nam nihil esset in nostra potestate si res ita se haberet. Nunc vero fatemur, acuti hebetesne, valentes imbecilline simus, non esse id in nobis, qui autem ex eo cogi putat ne ut sedeanus quidem au
  - Column 3 (Right):**

dictare; sed emendata videri pulchraque et exactis minimum distantia miror. Inter quae verbum emicit si forte decorum, et si versus paulo concinnior unus et alter, venditque poema.

Indignor quicquam reprehendi, non quia crasse compositum illepedeve putetur, sed quia nuper, nec veniam antiquis, sed honorem et praemia posci. Recte necne crocum floresque perambulet Attae fabula si dubitem, clamant perisse pudorem cuncti paene patres, ea cum reprehendere coner, quae gravis Aesopus, quae doctus Roscius egit; vel quia nil rectum, nisi quod placuit sibi, ducunt, vel quia turpe putant parere minoribus, et quae imberbes senes.

Quod si tam Graecis novitas invisa fuisset quam nobis, quid nunc esset vetus? Aut quid haberet quod legeret tereretque viritum. Ut primum positus nugari Graecia bellis coepit et in vitium fortuna labier aequa, nunc athletarum studiis, nunc arsit equorum, marmoris aut

float يمكن أن تحمل القيمة left أو right أو none.

## الخاصية clear

خاصية clear تستخدم للتحكم بوضعية العناصر اللاحقة لأي عنصر الصفحة تم تعويمه.

تلقائياً العناصر اللاحقة تحرك لتغطي المساحة حول العنصر الذي تم تعويمه، أنظر إلى المثال أعلاه حيث ترى النص قد التف تلقائياً بجانب صورة بيل غيتس.

الخاصية clear يمكنها أن تحمل القيمة left أو right أو both أو none، المبدأ هنا إذا وضعنا لخاصية clear قيمة "both" مثلاً فإن الحاشية العلوية للعنصر ستصبح أسفل الحاشية السفلية لعنصر يعلوه.

## default .html

```
<div id="picture">
  
</div>

<h1>Bill Gates</h1>

<p class="floatstop">causas naturales et antecedentes,
idcirco etiam nostrarum voluntatum...</p>
```

إذا لم ترغب في أن يلتف النص حول الصورة يمكنك إضافة هذه الخاصية في: CSS

إذا لم ترغب في أن يلتف النص حول الصورة يمكنك إضافة هذه الخاصية في: CSS:

**style.css**

```
#picture {  
    float:left;  
    width: 100px;  
}  
  
.floatstop {  
    clear:both;  
}
```

ويظهر في المستعرض كما يلي :

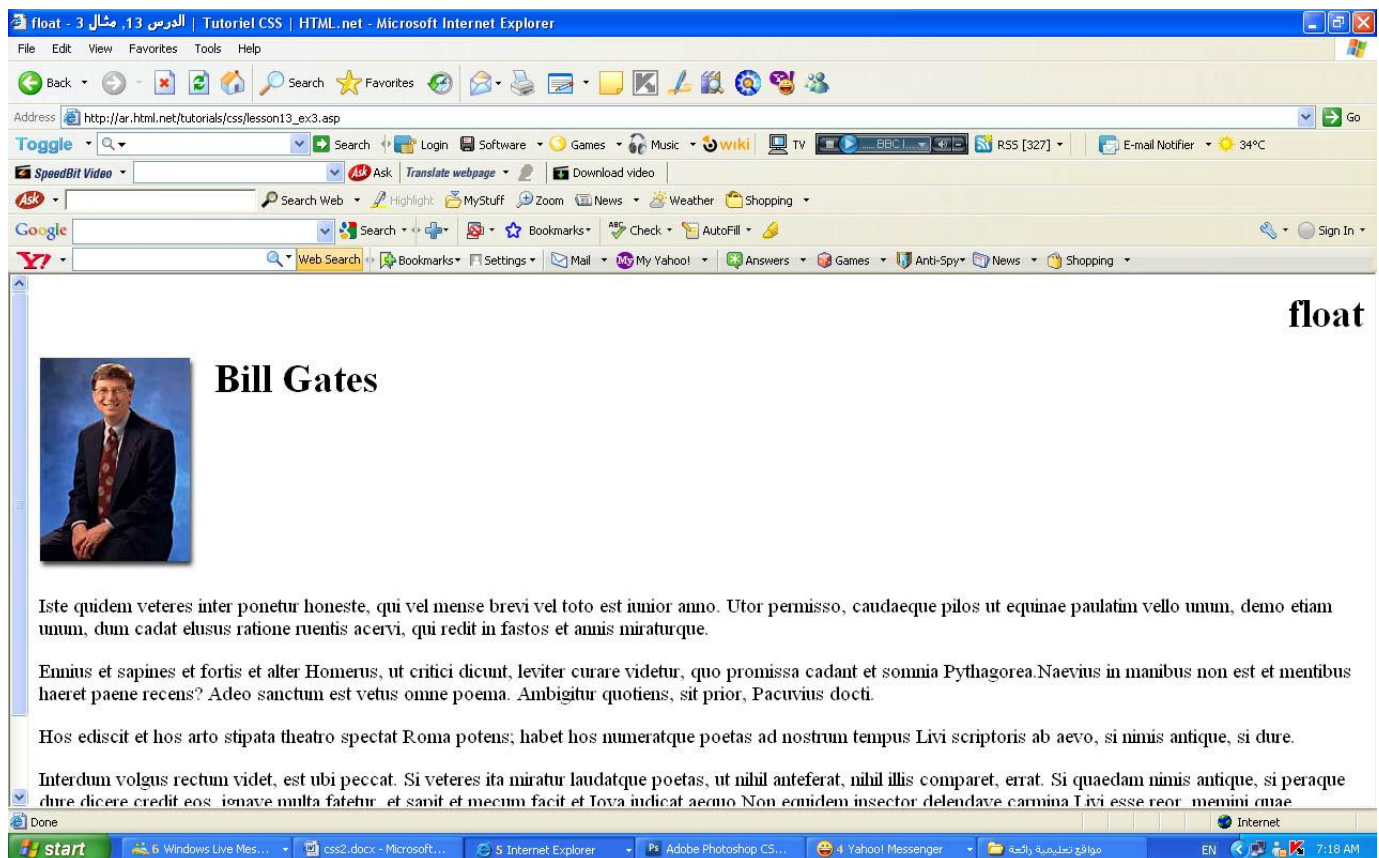

The screenshot shows a Microsoft Internet Explorer browser window. The address bar displays the URL: [http://ar.html.net/tutorials/css/lesson13\\_ex3.asp](http://ar.html.net/tutorials/css/lesson13_ex3.asp). The page content includes a portrait of Bill Gates on the left, followed by the name "Bill Gates" in a large, bold font. Below the name is a block of Latin text. The word "float" is written in a large, bold font in the top right corner of the page content. The browser's taskbar at the bottom shows several open applications: Windows Live Messenger, Microsoft Word (css2.docx), Internet Explorer, Adobe Photoshop CS, and Yahoo! Messenger. The system tray shows the time as 7:18 AM on 7/18/04.

## ملخص

التعوييم مفيد في حالات كثيرة، ويستخدم غالباً مع وضعية العناصر، في الدرس اللاحق سنلقي نظرة على كيفية وضع العناصر في مكان ما بشكل نسبي أو مطلق.

### الدرس 14: وضعية العناصر

باستخدام وضعية العناصر في CSS يمكن أن تضع أي عنصر في المكان الذي تريده من الصفحة ويمكن لتعوييم العناصر أن يساعدك على فعل ذلك أيضاً (اقرأ الدرس 13)، وضعية العناصر في CSS يعطيك الكثير من الخيارات لإنشاء تصاميم متقدمة وعالية الدقة.

هذا ما سنتعلمه في الدرس:

مبادئ وضعية العناصر في CSS

وضعية العناصر المطلقة

وضعية العناصر النسبية

### مبادئ وضعية العناصر في CSS

تصور أن نافذة المتصفح منسقة بهذا النظام :

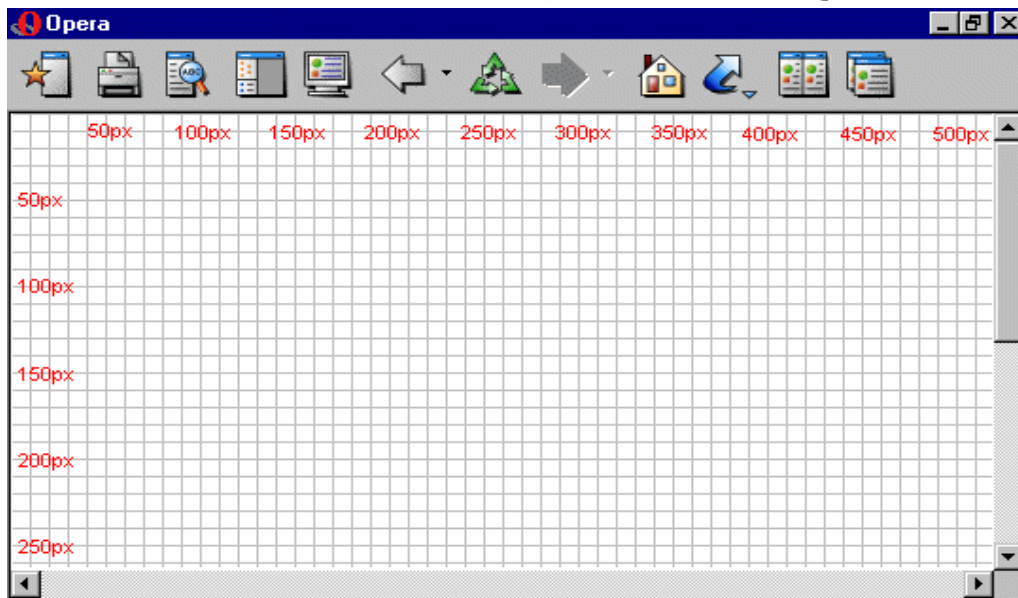

مبدأ وضعية العناصر في CSS هو أنك تستطيع وضع أي صندوق على أساس إحداثيات ونظام محدد.

لنقل بأننا نريد أن نضع عنواناً في مكان محدد، باستخدام نموذج الصندوق - إقرأ الدرس 9 - يمكن للعنوان أن يظهر بهذا الشكل:

**Headline**

إذا أردنا للعنوان أن يكون موقعه على بعد 100 بكسل من أعلى الصفحة، و200 بكسل من يسار الصفحة فعلياً أن نكتب أوامر CSS بهذه الطريقة:

**style.css**

```
h1 {  
    position: absolute;  
    top: 100px;  
    left: 200px;  
}
```

والنتيجة ستكون بهذا الشكل:

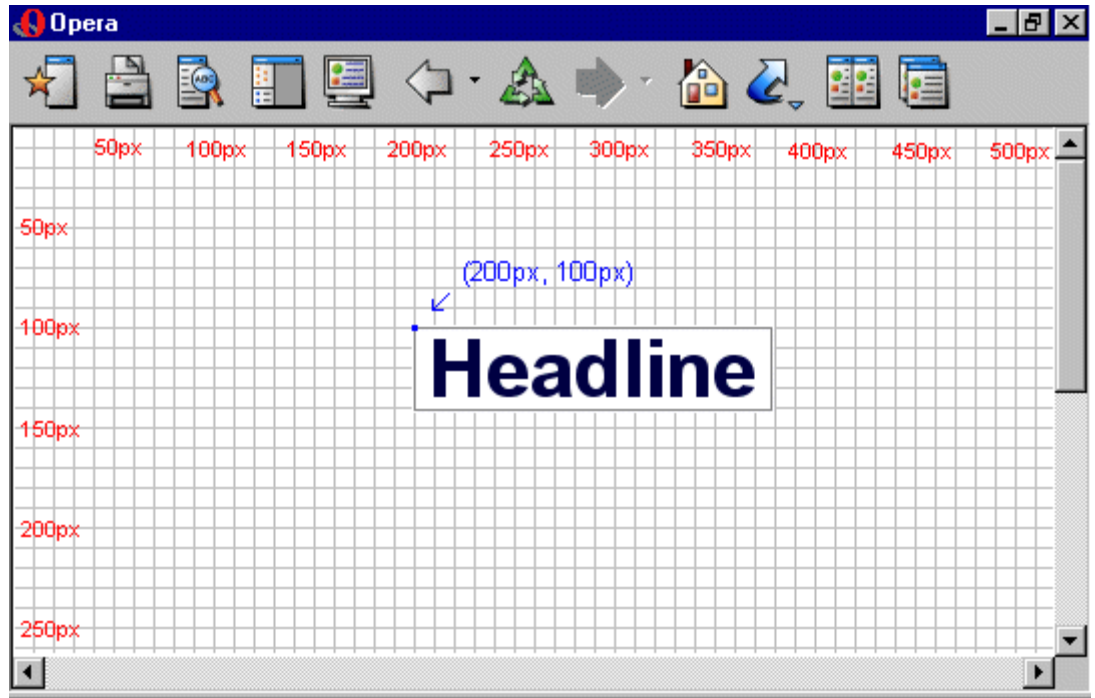

كما ترى وضعية العناصر في CSS أسلوب دقيق جداً لوضع العناصر حيث تشاء، وهو أسهل بكثير من تجربة استخدام الجداول لفعل ذلك أو الصور الشفافة أو أي شيء آخر.

## وضعية العناصر المطلقة

أي عنصر وضع بشكل مطلق لا يأخذ مساحة في الصفحة، هذا يعني أنه لا يترك فراغاً بعد أن يوضع بشكل مطلق.

لوضع أي عنصر بشكل مطلق يجب أن تعطي الخاصية `position: absolute`، ويمكن أيضاً استخدام الخصائص `left` و `right` و `top` و `bottom` لتحديد وضعية الصندوق.

كمثال للوضعية المطلقة قمنا بوضع أربع صناديق في الزوايا الأربعة للصفحة:

`style.css`

```
#box1 {  
    position: absolute;  
    top: 50px;  
    left: 50px;  
}  
  
#box2 {  
    position: absolute;  
    top: 50px;  
    right: 50px;  
}  
  
#box3 {  
    position: absolute;  
    bottom: 50px;  
    right: 50px;  
}  
  
#box4 {  
    position: absolute;  
    bottom: 50px;  
    left: 50px;  
}
```

وبظهر فى المستعرض كما يلى :

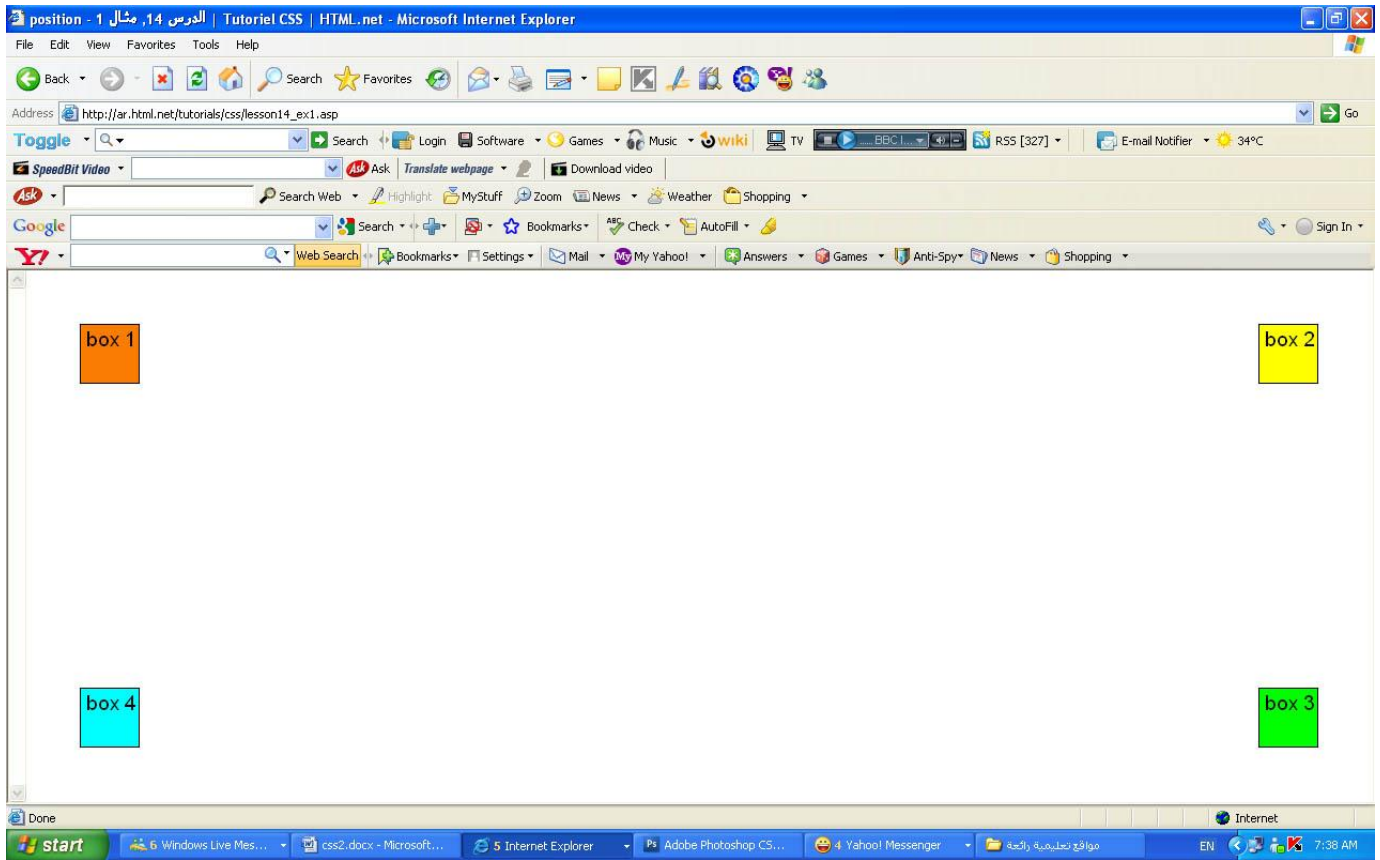



## وضعية العناصر النسبية

لوضع العناصر بشكل نسبي عليك أن تعطي الخاصية position القيمة relative، الاختلاف بين الوضعية النسبية والمطلقة هي كيفية التعامل مع وضع العنصر نفسه.

وضعية العنصر النسبية تحسب على أساس وضعه الأصلي في الصفحة، هذا يعني أنك إذا حركت العناصر إلى اليمين أو اليسار أو الأعلى أو الأسفل فإنه سيأخذ مساحة من النص بعد وضعه في مكانه المحدد.

كمثال على الوضعية النسبية يمكننا أن نجرب وضع ثلاث صور بشكل نسبي في الصفحة، لاحظ أن الصور تترك مساحة فارغة في أماكنها الأصلية من الصفحة:

style.css

```
#dog1 {  
    position:relative;  
    left: 350px;  
    bottom: 150px;  
}  
#dog2 {  
    position:relative;  
    left: 150px;  
    bottom: 500px;  
}  
#dog3 {  
    position:relative;  
    left: 50px;  
    bottom: 700px;  
}
```

ويظهر في المستعرض كما يلي :

ويظهر في المستعرض كما يلي :

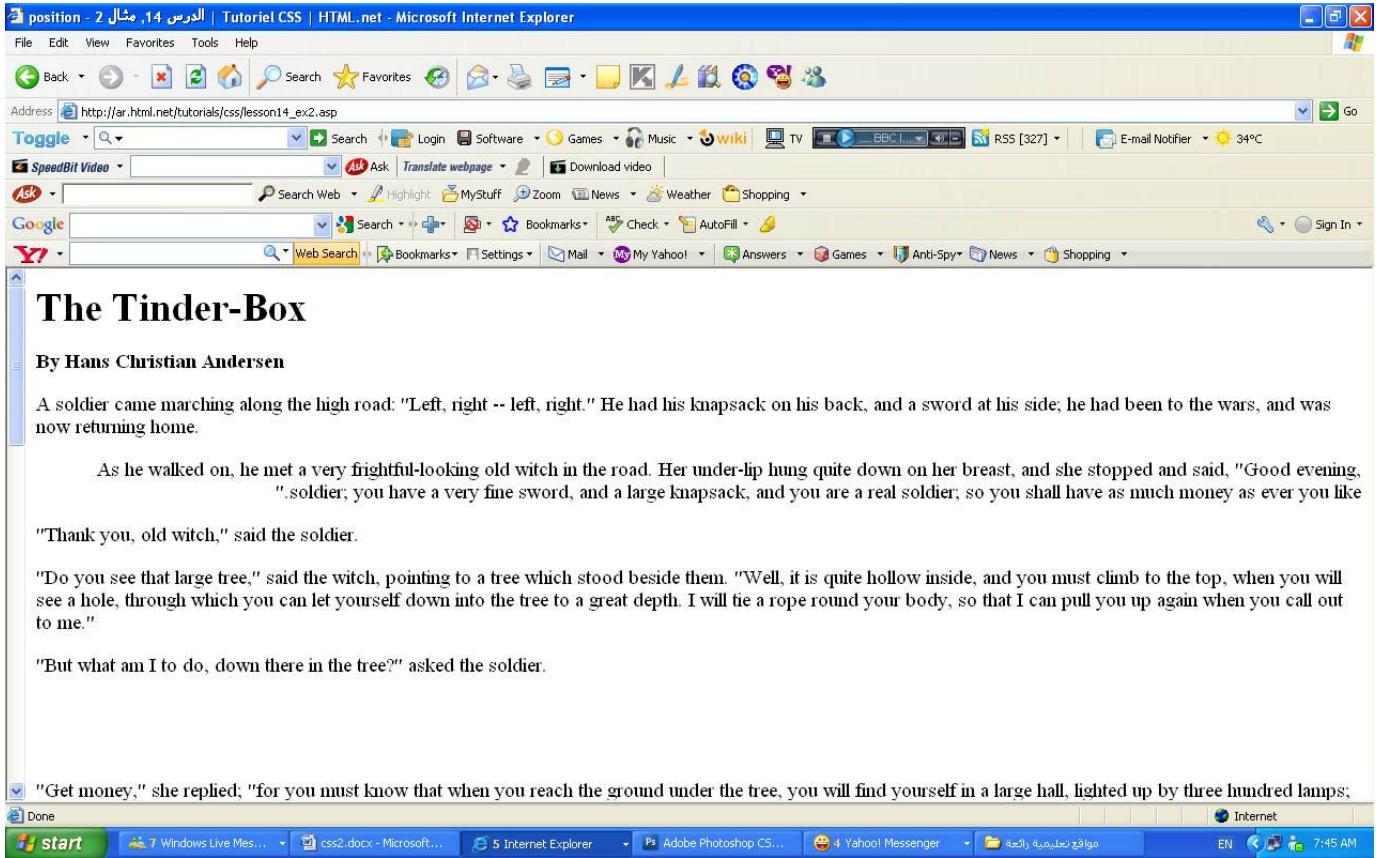

## ملخص

في الدرسين السابقين تعلمنا تعويم العناصر ووضعها في مكان محدد، طريقتان تعطيانك الكثير من الإمكانيات لبناء صفحات موقعك بدون الحاجة إلى استخدام الأسلوب القديم المتمثل في الصور الشفافة مع الجداول في HTML ، استخدا بدلاً من ذلك CSS فهي أكثر دقة وتعطيك الكثير من الخيارات المتقدمة، وهي أسهل في الإدارة وتوفر عليك الكثير من الجهد.

## الدرس 15: طبقة فوق طبقة باستخدام z-index

يمكنها أن تتحكم بالأبعاد الثلاث، العرض والارتفاع والعمق، وقد تحدثنا بما فيه الكفاية عن العرض والارتفاع في الدروس السابقة، في هذا الدرس سنتعلم كيف نضع عناصر مختلفة في طبقات، باختصار هذا يعني ترتيب العناصر لكي نضع بعضها فوق بعض.

لهذا الغرض يمكنك أن تعطي لعنصر ما رقم (z-index)، وهذا الخاصية تسمح للعناصر ذات الرقم الأعلى بأن تكون فوق العناصر التي ذات الرقم الأدنى.

لنقل بأننا نريد ترتيب صور للعبة الورق، يجب أن نعطي لكل ورقة رقم z-index:

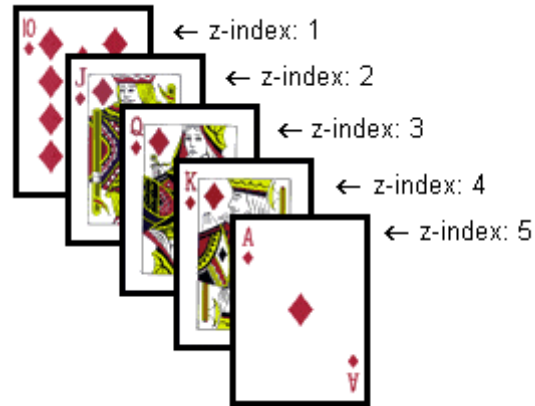

في هذه الحالة الأرقام متتابة (من 1 إلى 5) لكن يمكن تحقيق نفس النتيجة باستخدام خمسة أرقام مختلفة، المهم هو الترتيب المتصاعد.

المثال أدناه يوضح كيفية ترتيب البطاقات:

```
#ten_of_diamonds {  
    position: absolute;  
    left: 100px;  
    top: 100px;  
    z-index: 1;  
}
```

```
#jack_of_diamonds {  
    position: absolute;  
    left: 115px;  
    top: 115px;  
    z-index: 2;  
}
```

```
#queen_of_diamonds {  
    position: absolute;  
    left: 130px;  
    top: 130px;  
    z-index: 3;  
}
```

```
#king_of_diamonds {  
    position: absolute;  
    left: 145px;  
    top: 145px;  
    z-index: 4;  
}
```

```
#ace_of_diamonds {  
    position: absolute;  
    left: 160px;  
    top: 160px;  
    z-index: 5;  
}
```

ويظهر بالمستعرض كما يلي :

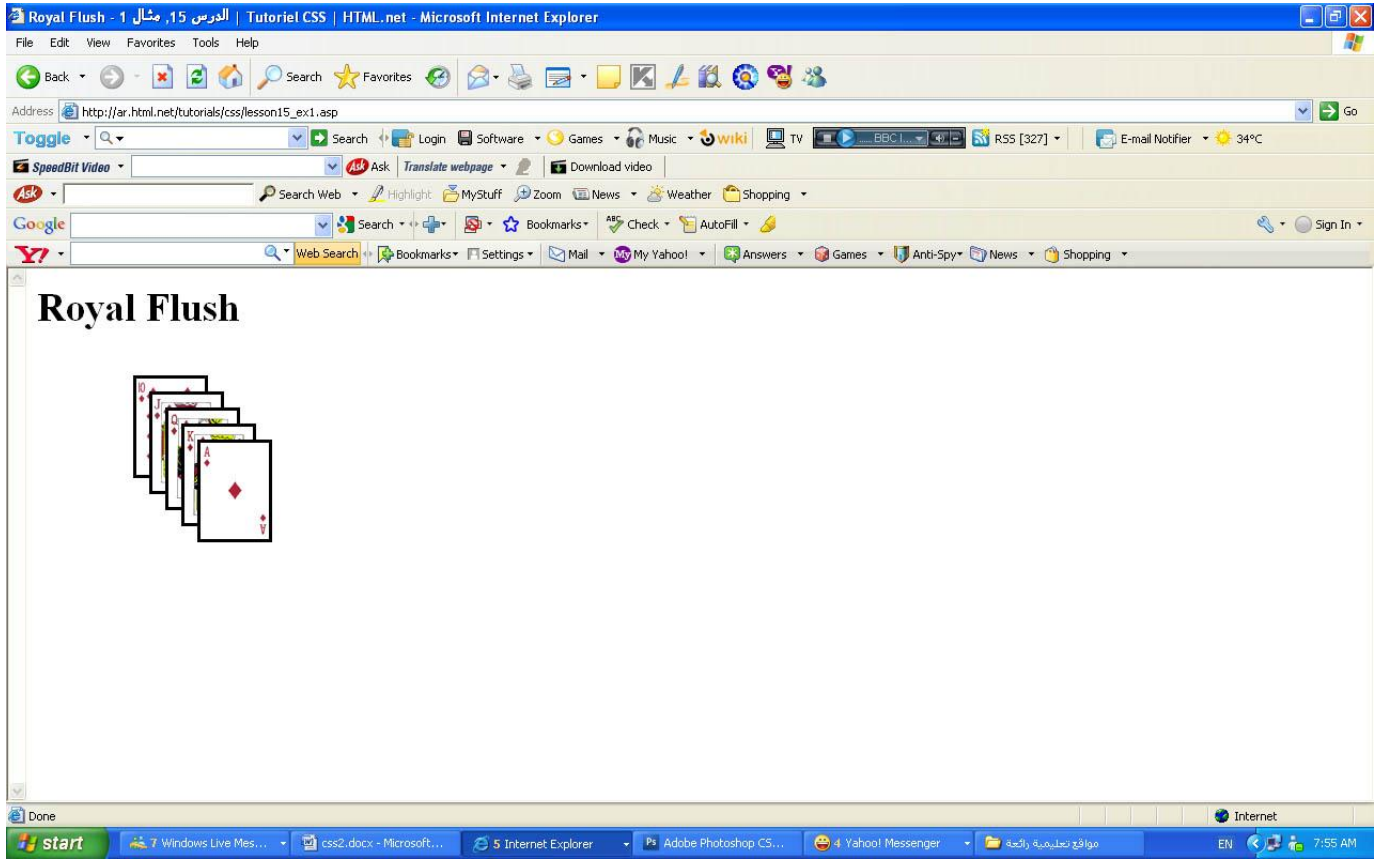

ترتيب العناصر فوق بعضها البعض سهل والإمكانيات كثيرة، يمكنك أن تضع الصور فوق النص أو النص فوق الصور أو تضع نصاً فوق نص ... إلخ.

## ملخص

الطبقات يمكن استخدامها في الكثير من الحالات، فمثلاً جرب استخدام z-index لإنشاء مؤثرات على العناوين بدلاً من استخدام الصور، فهذا يجعل الموقع أكثر سرعة ويعطيه فرصة للظهور في محركات البحث.

## الدرس 16: المعايير القياسية

منظمة W3C أو World Wide Web Consortium هي منظمة مستقلة تضع المعايير التقنية لشبكة الويب (مثل HTML، CSS، XML وغيرها)، مايكروسوفت ومنظمة موزيلا وغيرها من الشركات كلها تشارك في منظمة W3C واتفقت على أن مستقبل شبكة الويب يكمن في المعايير القياسية.

إذا سبق لك أن جربت تصميم الموقع فأنت في الغالب تعرف أن هناك احتمال كبير بظهور الموقع بشكل مختلف في متصفحات مختلفة، وإنشاء موقع يظهر بشكل صحيح في كل المتصفحات الحديثة اليوم قد يستهلك الكثير من الوقت ويثير أعصابك.

الفكرة من وجود المعايير القياسية المتفق عليها هو وجود تقنيات ويب موحدة، هذا يعني أن مطور الموقع إذا قام بإنشاء موقع فهو يعلم أنه سيظهر بالشكل المطلوب في كل المتصفحات وأنظمة التشغيل، لذلك نفضل أن نقوم باستخدام المعايير القياسية وتقوم بالتأكد من أن ملفات CSS التي قمت بكتابتها تتوافق مع هذه المعايير..

### مدقق CSS

لتبسط عملية تعلم معايير CSS قامت منظمة W3C بتطوير أداة تدقيق تقوم بقراءة ملفات CSS وتعطيك النتائج مع الأخطاء والتحذيرات إن كان ملف CSS يحوي أي خطأ.

ولكي نبسط عليك الأمر يمكنك أن تتأكد بنفسك من صحة ملفات CSS مباشرة من هذه الصفحة، ببساطة ضع عنوان ملف CSS الخاص بموقعك واضغط على زر "تدقيق" وستنتقل إلى موقع W3C لترى النتيجة وتعرف الأخطاء إن وجدت .

<http://www.html.net/site/style/screen.css>

إذا لم يجد المدقق أية أخطاء ستظهر لك هذه الصورة والتي يمكنك أن تضعها في موقعك لتبين بأنك تستخدم المعايير القياسية:



المدقق يمكن إيجاده على هذا الرابط/ <http://jigsaw.w3.org/css-validator/>

سبق وقد اشارنا من قبل ( في الـصفة 3 من الشرح ) ان هناك ثلاث طرق يمكن أن تستخدمها لتفعيل CSS في صفحة HTML ( 3 طرق لكتابة الـ STYLE ) هذه الطرق مشروحة أدناه، ونحن ننصح بأن تركز وتستخدم الطريقة الثالثة، وهي أن تضع CSS في ملف منفصل. (أن تضع CSS في ملف منفصل) وقد قمنا في الفصول السابقة بشرح هذه الطريقة بالتفصيل وسبق ان اشارنا الى **ان هذه هي الطريقة الأفضل**، وهي أن تقوم بوضع رابط لملف خارجي يحوي أوامر CSS . الملف الخارجي هو ببساطة ملف نصي يستخدم اللاحقة **css**، ومثل الملفات الأخرى يمكنك أن تضعه في مزود موقعك أو على القرص الصلب.

وفي الصفحات القادمة سوف نقوم بشرح الطريقة الثانية لاستخدام او تفعيل لغة التصميم CSS **وهي ضمت ملف HTML باستخدام وسم او خاصية style** هذه هذه طريقة مختلفة بأنها تستخدم وسم `<style>` داخل ملف الـ HTML

الطريقة الثانية : ضمن ملف HTML باستخدام وسم او خاصية style

## خاصية 'background-color'

خاصية background-color تحدد لون خلفية أي عنصر.

العنصر <body> يضم كل محتويات وثيقة HTML ، لذلك لتغيير خلفية الصفحة بأكملها يجب أن نعمل خاصية background-color على العنصر <body>.

يمكنك أيضاً تفعيل خاصية لون الخلفية على عناصر أخرى مثل العناوين والنصوص، في المثال أدناه قمنا باختيار ألوان خلفية لعنصري <body> و<h1> ولتفعيله يتم كتابة الكود التالي في ملف الـ html :



والتفعيل يتم كتابة الكود التالي في ملف الـ html :

```
<html>
<head>
<style type="text/css">
body
{
background-color:yellow;
}

h1
{
background-color:#00ff00;
}

p
{
background-color:rgb(255,0,255);
}

</style>
</head>

<body>
<h1>This is heading 1</h1>
<p>This is a paragraph.</p>
</body>

</html>
```

ملحوظة هامة

**ملحوظة هامة :** لاحظ أننا بتغيير لتغيير خلفية الصفحة بأكملها يجب أن نعمل خاصية background-color على العنصر <body> و لتغيير خلفية المستوى الاول فى الكتابة (h1) يجب أن نعمل خاصية background-color على العنصر <h1> و لتغيير خلفية الفقرة بأكملها يجب أن نعمل خاصية background-color على العنصر <p> .

وبكتابة الكود السابق فى ملف الـ html يظهر بالمستعرض كما يلى :

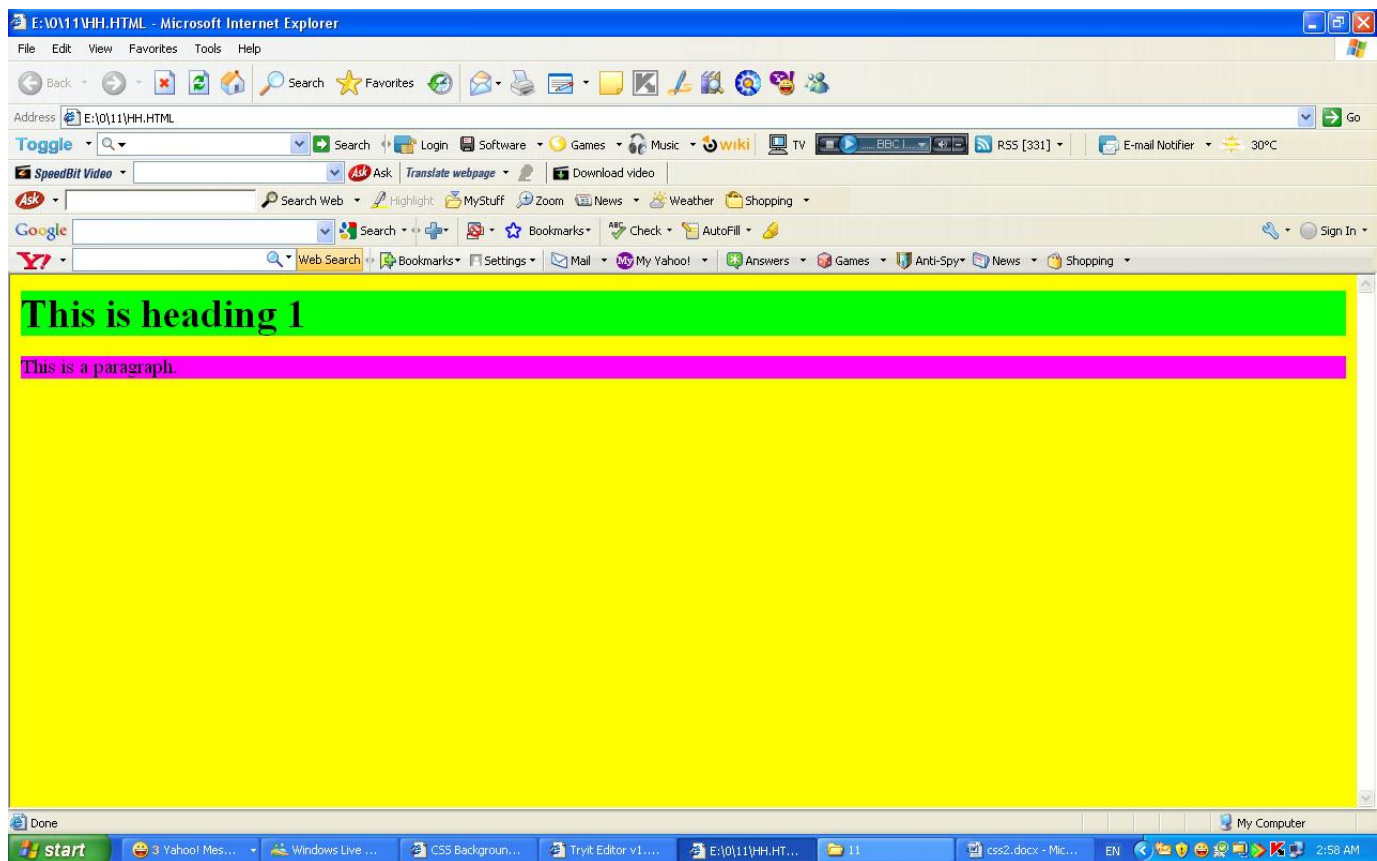

## الصورة كخلفية "background-image"

خاصية background-image تستخدم لوضع صورة كخلفية لأي عنصر.

فمثلاً قمنا باستخدام صورة فراشة في المثال أدناه، يمكنك إنزال الصورة لتجرب بنفسك على حاسوبك، قم بالضغط على الصورة بالزر الأيمن واحفظها في جهازك، أو يمكنك استخدام أي صورة تناسبك.

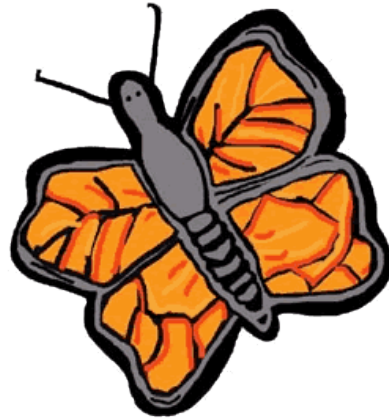

لإدخال صورة الفراشة كخلفية للصفحة قم بتفعيل خاصية background-image للعنصر

<body> وحدد مسار الصورة وقم بكتابة الكود التالي في ملف الـ :html

```
<html>
<head>
<style type="text/css">
body {background-image:url("butterfly.gif")}
</style>
</head>
<body>
<h1>Hello World!</h1>
</body>
</html>
```

ويظهر بالمستعرض كما يلي :

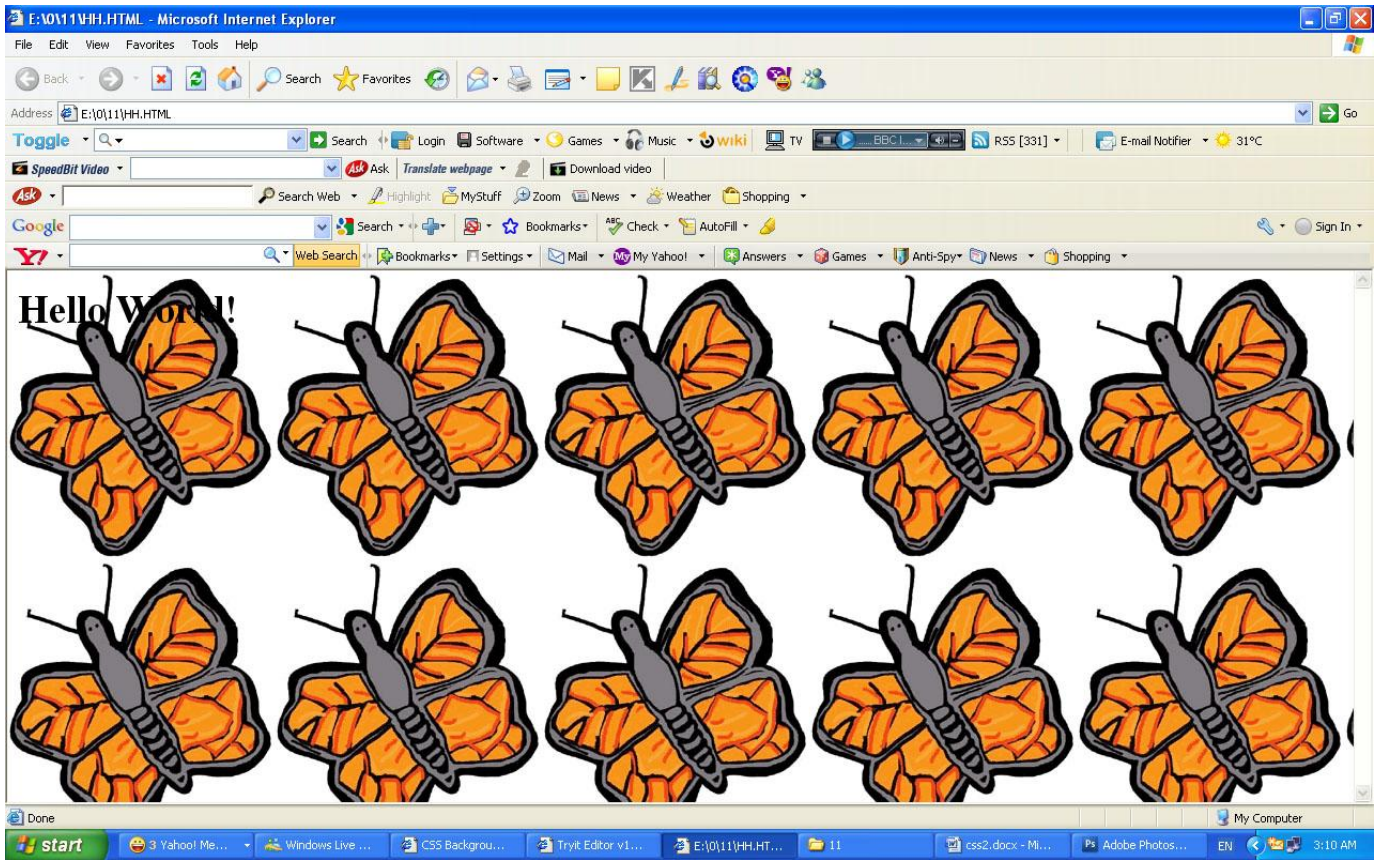

انتبه: لاحظ كيف حددنا مسار الصورة بهذا الشكل (`url("butterfly.gif")`)، هذا يعني أن الصورة وضعت في نفس المجلد مع ملف الاتش تي ام ال ، يمكنك أن تحدد مسار الصور في مجلدات أخرى باستخدام (`url("../images/butterfly.gif")`) أو حتى العنوان الكامل للملف (`url("http://www.html.net/butterfly.gif")`).

### تكرار صورة الخلفية "`background-repeat`"

هل لاحظت في المثال أعلاه أن صورة الفراشة تتكرر رأسياً وأفقياً لتغطي كامل الصفحة؟  
الخاصية `background-repeat` تتحكم بتكرار الصورة.

في الجدول أدناه ملخص لأربع قيم يمكن أن تضعها للخاصية background-repeat.

الوصف	القيمة	مثال
الصورة ستتكرر أفقياً	Background-repeat: repeat-x	<a href="#">شاهد المثال</a>
الصورة ستتكرر عمودياً	background-repeat: repeat-y	<a href="#">شاهد المثال</a>
الصورة ستتكرر أفقياً وعمودياً	background-repeat: repeat	<a href="#">شاهد المثال</a>
لن تتكرر بأي شكل	background-repeat: no-repeat	<a href="#">شاهد المثال</a>

مثلاً لتكرار صورة الخلفية يجب أن تكتب الأوامر بهذا الشكل::

```
<html>
<head>
<style type="text/css">
body
{
background-image:url("butterfly.gif");
background-repeat: repeat;
}
</style>
</head>
<body>
</body>
</html>
```

مثلاً لتجنب تكرار صورة الخلفية يجب أن تكتب الأوامر بهذا الشكل::

```
<html>
<head>
<style type="text/css">
body
{
background-image:url("butterfly.gif");
background-repeat: no-repeat;
}
</style>
</head>
<body>
<p>By default, a background image will be repeated both
vertically and horizontally.</p>
</body>
</html>
```

## تثبيت صورة الخلفية "background-attachment"

الخاصية background-attachment تحدد ما إذا كانت صورة الخلفية ثابتة أو متحركة مع محتويات العنصر.

الصورة الثابتة لن تتحرك مع النص عندما يقوم القارئ بتحريك الصفحة، بينما الصورة المتحركة ستتتحرك مع الصفحة بمحتوياتها.

في الجدول أدناه ملخص للقيم التي يمكنك وضعها لخاصية background-attachment، شاهد الأمثلة ولاحظ الاختلاف بين الصورة الثابتة والمتحركة.

القيمة	الوصف	مثال
Background-attachment: scroll	الصورة ستتتحرك مع الصفحة	شاهد المثال
Background-attachment: fixed	الصورة ستبقى ثابتة	شاهد المثال

المثال ادناه يبين كيفية اختيار القيمة المناسبة لتثبيت صورة الخلفية:

المثال ادناه يبين كيفية اختيار القيمة المناسبة لتثبيت صورة الخلفية:

```
<html>
<head>
<style type="text/css">
Body {
background-color: #FFCC66;
background-image: url("butterfly.gif");
background-repeat: no-repeat;
background-attachment: fixed;
}
h1 {
color: #990000;
background-color: #FC9804;
}
</style>
</head>
</body>
</html>
```



## ويظهر في المستعرض كما يلي :

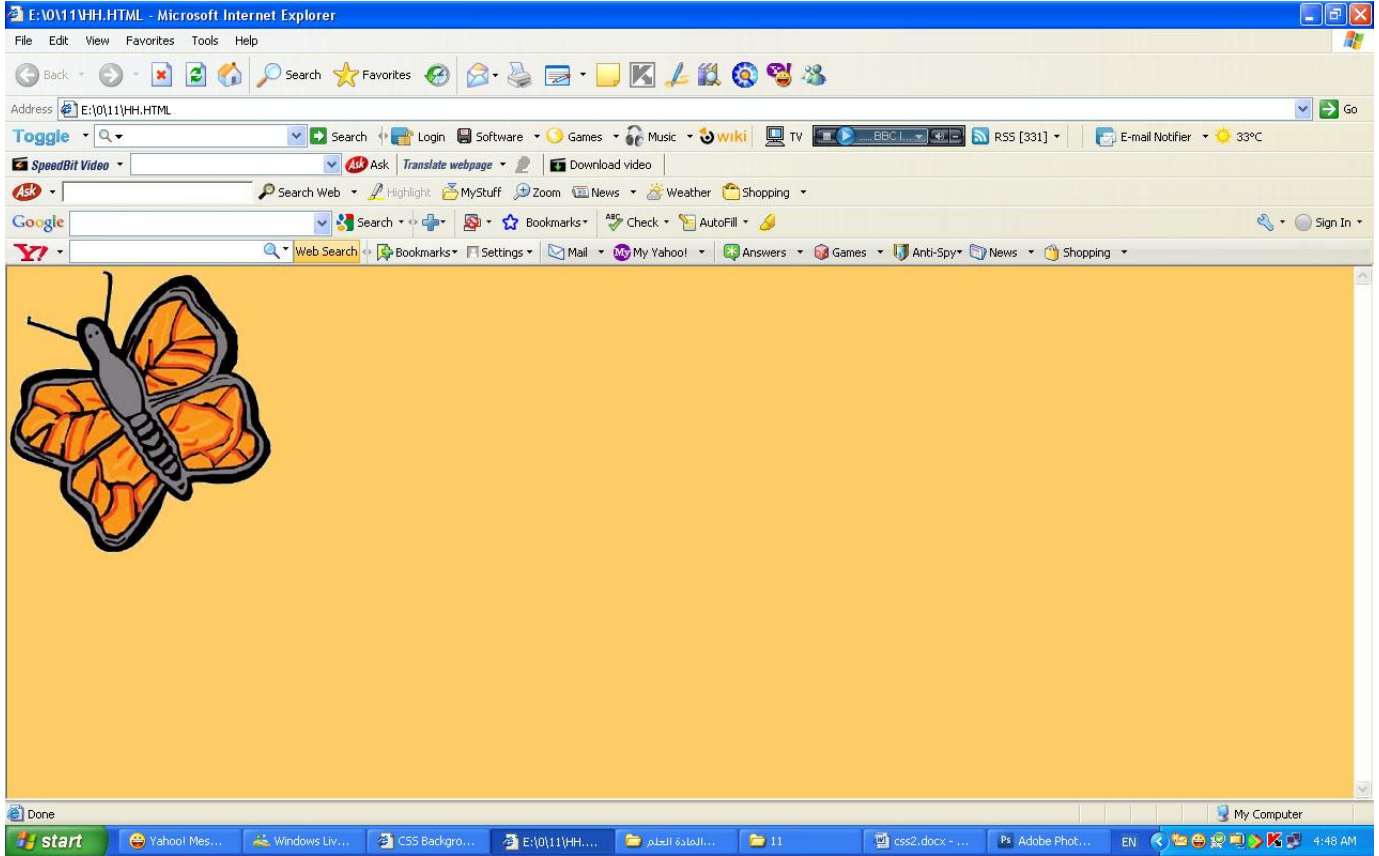

## مكان صورة الخلفية "background-position"

تلقائياً توضع صورة الخلفية في أعلى يسار الصفحة، الخاصية background-position تسمح لك بتغيير هذه القيمة التلقائية ووضع الصورة في أي مكان تريده من الشاشة.

هناك طرق مختلفة لتحديد قيمة background-position، لكن كلها تنظم على نسق واحد، فمثلاً القيمة '100px 200px' تضع الصورة الخلفية على بعد 100 بكسل من يسار نافذة المتصفح و200 بكسل من أعلى نافذة المتصفح.

هذا النسق يمكن تحديده أيضاً بالنسبة المئوية من عرض الشاشة وكذلك مقاييس محددة مثل البكسل والسنتيمتر، أو من خلال استخدام كلمات مثل top و bottom و left و center و right.

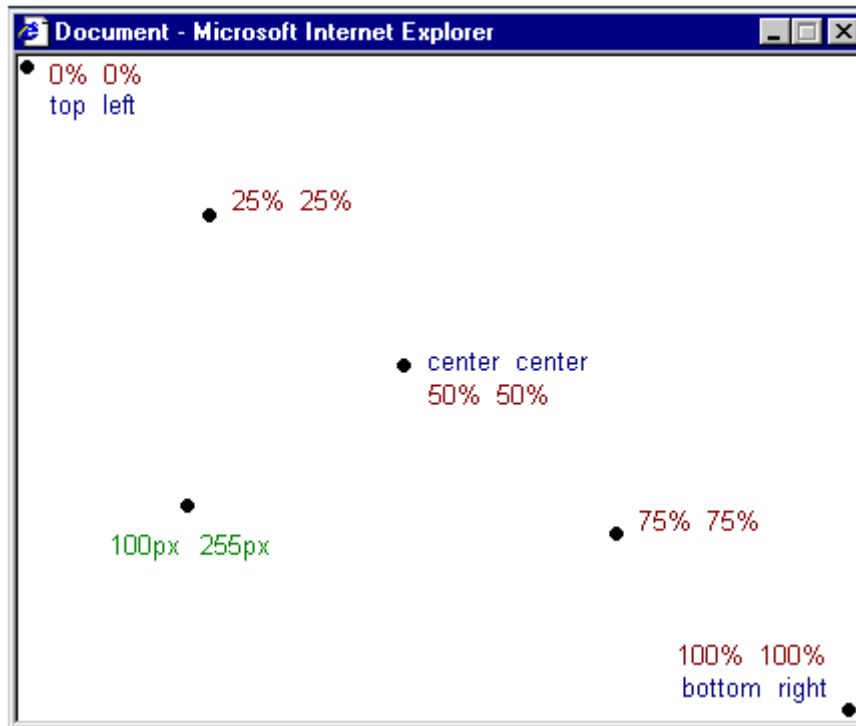

الجدول أدناه يوضح بالمزيد من الأمثلة

## الجدول أدناه يوضح بالمزيد من الأمثلة

القيمة	الوصف	مثال
background-position: 2cm 2cm;	هذه الصورة وضعت على بعد 2 سنتم من يسار الشاشة و2 سنتم من أعلى الشاشة	<a href="#">شاهد المثال</a>
background-position: 50% 25%;	هذه الصورة وضعت في منتصف المسافة من يسار الشاشة وربع المسافة من أعلى الشاشة	<a href="#">شاهد المثال</a>
background-position: top right;	هذه الصورة وضعت في أعلى يمين الصفحة	<a href="#">شاهد المثال</a>

المثال أدناه يوضح كيفية وضع صورة الخلفية في أعلى يمين الشاشة:

المثال أدناه يوضح كيفية وضع صورة الخلفية في أعلى يمين الشاشة:

```
<html>
<head>
<style type="text/css">
  body {
    background-color: #FFCC66;
    background-image: url("butterfly.gif");
    background-repeat: no-repeat;
    background-attachment: fixed;
    background-position: right bottom;
  }
  h1 {
    color: #990000;
    background-color: #FC9804;
  }
</style>
</head>
</body>
</html>
```

**ملحوظة هامة:** يمكن كتابة الخاصية بالنسبة ( 50% 25% ) وايضا يمكن كتابتها كتابا (right bottom)

## جمع كل الخصائص "background"

الخاصية background هي اختصار لكل خصائص خلفية العناصر التي قرأتها في هذا الدرس.

باستخدام background يمكنك جمع عدة خصائص وبالتالي تقليل عدد الأسطر التي تكتبها في ملف التصميم وهذا يجعل الملف أسهل للقراءة.

فمثلاً يمكن اختصار هذه الأسطر:

```
background-color: #FFCC66;  
background-image: url("butterfly.gif");  
background-repeat: no-repeat;  
background-attachment: fixed;  
background-position: right bottom;
```

باستخدام background يمكن تحقيق نفس النتيجة باستخدام سطر واحد فقط:

```
background: #FFCC66 url("butterfly.gif") no-repeat fixed right bottom;
```

القائمة ترتب بهذا الشكل - من اليسار إلى اليمين:

background-color | background-image | background-repeat |  
background-attachment | background-position

إذا لم تكتب خاصية ما سيقوم المتصفح بوضع القيمة التلقائية لهذه الخاصية، فمثلاً لم نضع الخاصية background-attachment و background-position في المثال:

```
background: #FFCC66 url("butterfly.gif") no-repeat;
```

الخاصيتين لم تحددنا وسيقوم المتصفح بوضع القيمة التلقائية لهما والقيم هي كما تعرف  
top left و scroll

## ثالثاً: النصوص

تنسيق وإضافة طراز إلى النصوص هي مسألة أساسية لمصممي المواقع، في هذا الدرس ستأخذ مقدمة حول الأساليب العجيبة التي تقدمها CSS لتنسيق النص، سنتحدث عن هذه الخصائص في هذا الدرس:

text-color

text-indent

text-align

text-decoration

letter-spacing

text-transform

## اولا : لون الخط

يتم تحديد لون الخط ام بالقيم value كما يلي " 0000ff " لو بكتابة لون الخط كما يلي " red " ويظهر ذلك فى المثال التالى حيث يتم كتابة الكود التالى فى ملف الـ html :

```
<html>
<head>
<style type="text/css">
body {color:red;}
h1 {color:#00ff00;}
p {color:red;}
</style>
</head>
<body>
<h1>This is heading 1</h1>
<p>This is an ordinary paragraph. Notice that this text is red. The
default text-color for a page is defined in the body selector.</p>
<p class="ex">This is a paragraph with class="ex". This text is
blue.</p>
</body>
</html>
```



ويظهر في المستعرض كما يلي :

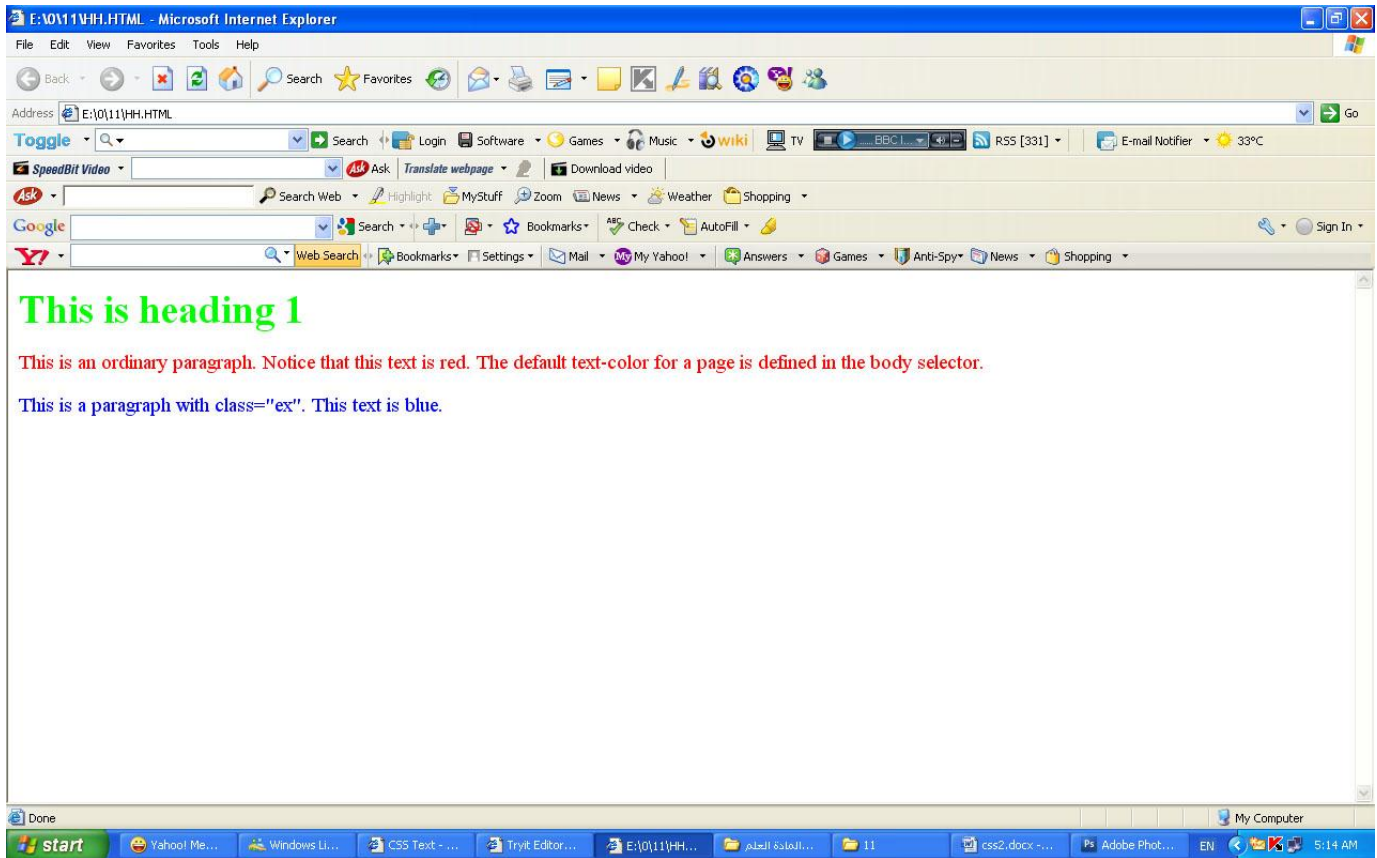

## محاذاة النص "text-align"

خاصية text-align تشبه في HTML خاصية "align" التي كانت تستخدم في الماضي، النص يمكن محاذاته نحو اليسار "left" أو اليمين "right" أو في المنتصف "centred" وبالإضافة إلى ذلك القيمة justify ستقوم بمحاذاة النص من الجانبين كما تفعل بعض الصحف والمجلات. في المثال أدناه النص في رأس الجدول <th> قمنا بمحاذاته نحو اليمين، بينما البيانات في الجدول <td> حاذيناها نحو المنتصف أما النص في الفقرات فقمنا بمحاذاته من الجانبين:

```
<html>
```

```
<head>
```

```
<style type="text/css">
```

```
h1 {text-align:center}
```

```
p.date {text-align:right}
```

```
p.main {text-align:justify}
```

```
</style>
```

```
</head>
```

```
<body>
```

```
<h1>CSS text-align Example</h1>
```

```
<p class="date">May, 2009</p>
```

```
<p class="main">In my younger and more vulnerable years my father gave me some advice that I've been turning over in my mind ever since. 'Whenever you feel like criticizing anyone,' he told me, just remember that all the people in this world haven't had the advantages that you've had.'</p>
```

ويظهر في المستعرض كما يلي :

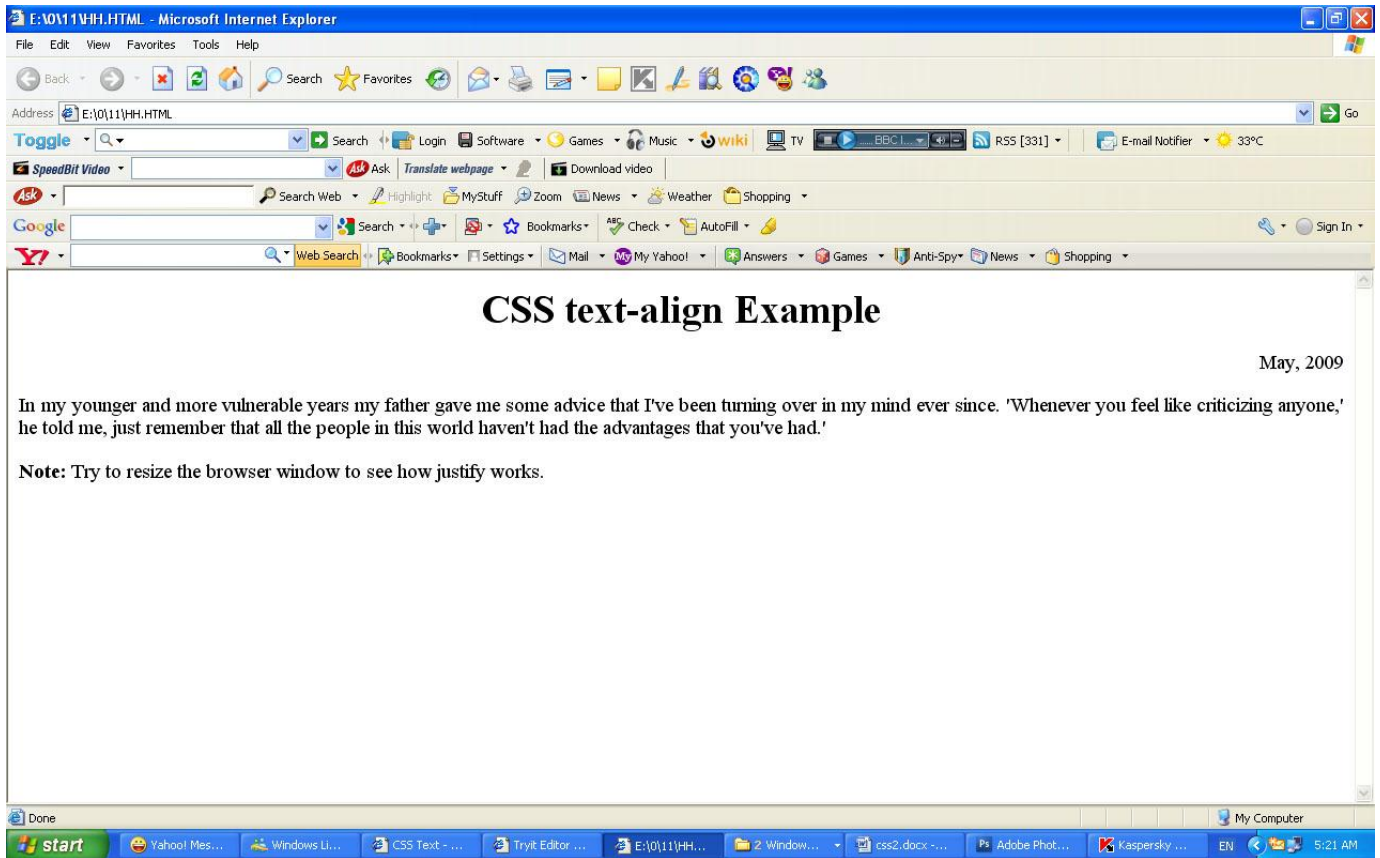

## زخرفة النص "text-decoration"

الخاصية text-decoration تمكنك من إضافة زخارف أو تأثيرات على النص، فمثلاً يمكنك أن تضيف سطرًا أسفل النص، أو فوقه أو عليه، في المثال الآتي كل عناصر <h1> وضعنا أسفلها خطأً أما <h2> فهي العناوين التي فوقها خط و <h3> قمنا بوضع الخط عليها. ويكتب الكود التالي في ملف الـ html

```
<html>
<head>
<style type="text/css">

h1 {
    text-decoration: underline;
}

h2 {
    text-decoration: overline;
}

h3 {
    text-decoration: line-through;
}

</style>
<h1>CSS text-align Example</h1>
<h2>CSS text-decoration: overline</h2>
</head>
</body>
</html>
```

## تحويل النص "text-transform"

خاصية text-transform تتحكم بحجم الخط في اللغات الغربية، يمكنك أن تختار بين القيم capitalize أو uppercase أو lowercase، وبغض النظر عن كيفية ظهور النص الأصلي.

فمثلاً كلمة "headline" يمكن أن تظهر للمستخدم بهذا الشكل "HEADLINE" أو بهذا الشكل "Headline"، هناك أربع قيم يمكنك استخدامها مع القيم: text-transform:

### capitalize

تقوم بتكبير الحرف الأول من كل كلمة مثال "john doe": ستصبح "John Doe".

### uppercase

تجعل كل الحروف كبيرة، مثال "john doe": ستصبح "JOHN DOE".

### lowercase

ستجعل كل الحروف صغيرة، مثال "JOHN DOE": ستصبح "john doe".

### none

لن تقوم بعمل أي تأثير، النص سيظهر كما كتب في ملف HTML.

كمثال، سنقوم باستخدام قائمة أسماء، الأسماء كلها تستخدم العنصر (list-item) <li>، ولنقل أننا نريد الأسماء أن يظهر حرفها الأول كبيراً أما العناوين فنريد كل حروفها كبيرة.

جرب وألقي نظرة على HTML لهذا المثال وسترى أن النص الأصلي كتب بحروف صغيرة.

```
<html>
<head>
<style type="text/css">
p.uppercase {text-transform:uppercase}
p.lowercase {text-transform:lowercase}
p.capitalize {text-transform:capitalize}
</style>
</head>

<body>
<p class="uppercase">This is some text.</p>
<p class="lowercase">This is some text.</p>
<p class="capitalize">This is some text.</p>
</body>
</html>
```

ويظهر بالمستعرض كما يلي :



## وضع فارغ قبل أول سطر "text-indent"

الخاصية text-indent تسمح لك بإضافة لمسة أنيقة إلى الفقرات بوضع مسافة فارغة قبل أول سطر من الفقرة، في المثال أدناه وضعنا القيمة 50px لكل الفقرات التي تستخدم العنصر

<p>:

```
<html>
```

```
<head>
```

```
<style type="text/css">
```

```
p {text-indent:50px}
```

```
</style>
```

```
</head>
```

```
<body>
```

```
<p>In my younger and more vulnerable years my father gave me some advice that I've been turning over in my mind ever since. 'Whenever you feel like criticizing anyone,' he told me, just remember that all the people in this world haven't had the advantages that you've had.'
```

```
</body>
```

```
</html>
```



## ويظهر في المستعرض كما يلي :

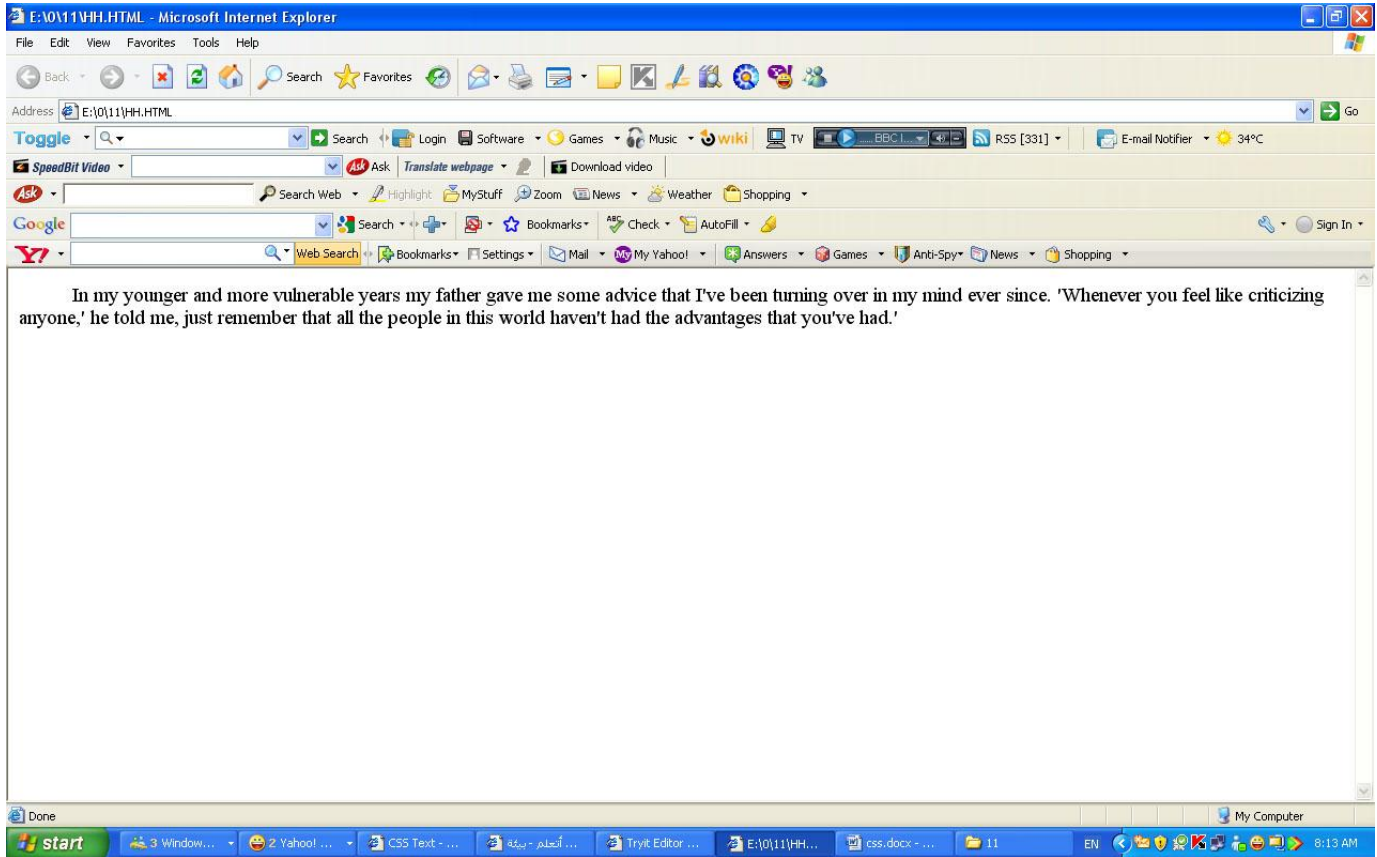

## المسافة بين الحروف "letter-spacing"

The spacing between text characters can be specified using the property `letter-spacing`، القيمة المحددة لهذه الخاصية هي ببساطة عرض المسافة التي تريدها بين كل حرف وآخر، فمثلاً إذا أردت مسافة 2px بين الحروف في العنوان الاول ( المستوى الاول من الكتابة <h1> و 3px بين الحروف في العناوين <h2> فعليك أن تكتب الخصائص بهذا الشكل:

```
<html>
<head>
<style type="text/css">
h1 {letter-spacing:2px}
h2 {letter-spacing:-3px}
</style>
</head>
<body>
<h1>This is heading 1</h1>
<h2>This is heading 2</h2>
</body>
</html>
```

ويظهر في المستعرض كما يلي :

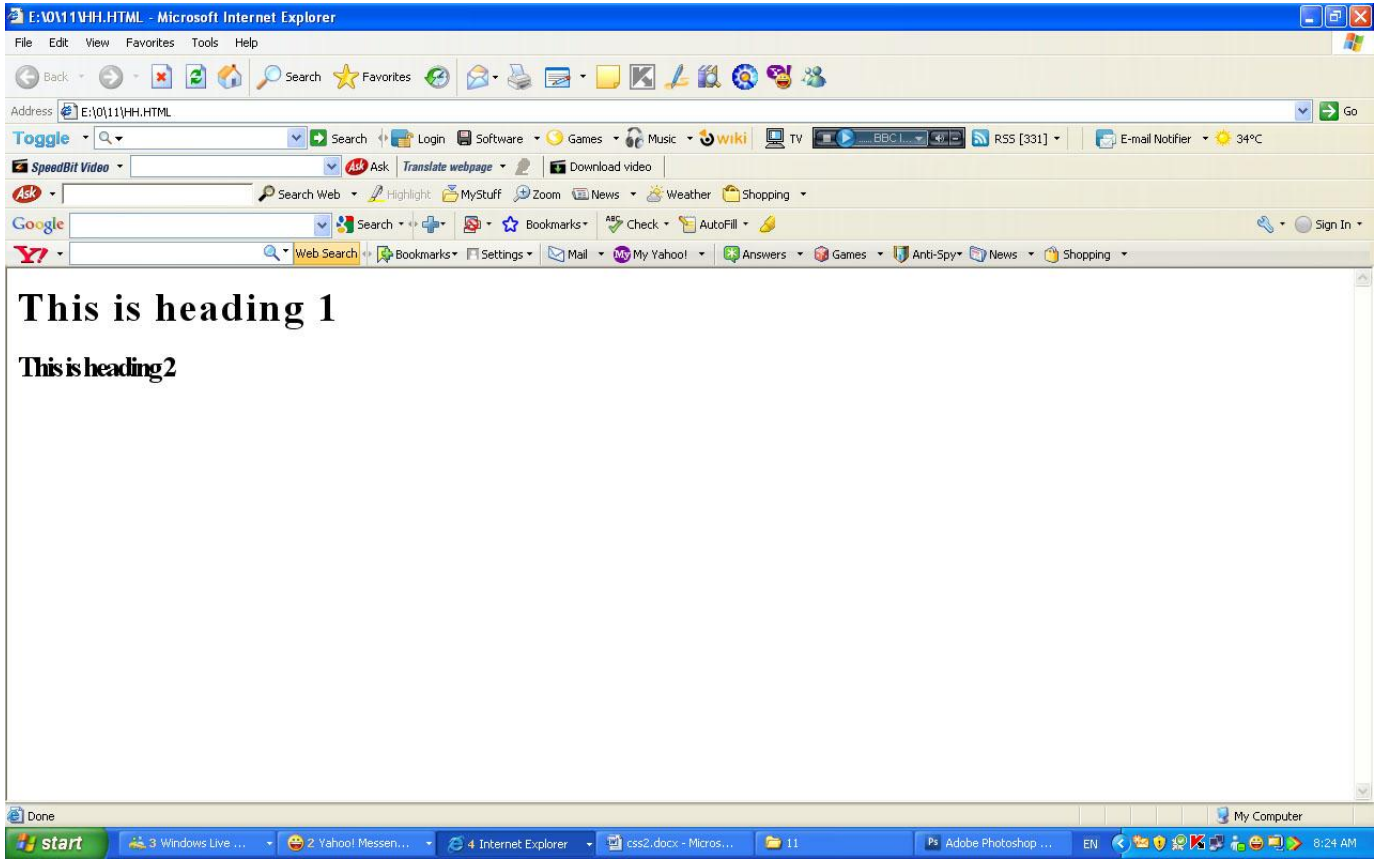

## رابعاً : الخطوط

في هذا الدرس سنتعلم الخطوط وكيف تفعلها باستخدام CSS ، وسنقوم أيضاً بمعالجة مشكلة كيفية عرض بعض الخطوط التي لن تظهر بشكل صحيح ما لم تكن مثبتة على الحاسوب، سنتعلم هذه الخصائص في هذا الدرس:

font-family

font-style

font-variant

font-weight

font-size

font

### Difference Between Serif and Sans-serif Fonts



## نوع الخطوط "font-family"

الخاصية font-family تستخدم لوضع قائمة خطوط تطبق على حسب الأولوية على عنصر أو صفحة ما، إذا لم يجد المتصفح الخط الأول ضمن قائمة الخطوط سيقوم باستخدام الخط الثاني في القائمة وإذا لم يجده سيحاول عرض الخط التالي، وهكذا حتى يجد الخط المناسب. هناك نوعان من أسماء الخطوط تستخدم لتصنيفها، خطوط بأسماء محددة أو أسماء عامة، المصطلحين سنشرحهما في الفقرات اللاحقة.

### أسماء الخطوط

أمثلة لخطوط بأسماء محددة هي "Arial" و "Times New Roman" أو "Tahoma".

### أسماء عامة

الأسماء العامة للخطوط تحدد المجموعة من الخطوط التي لها شكل متماث، فمثلاً sans-serif هي مجموعة من الخطوط لا تحوي زوائد على الأحرف وهي خطوط مناسبة لعرض النص على الشاشة.

الاختلاف بين أنواع الخطوط يوضح في المثال التالي:

Times New Roman  
Garamond  
Georgia

هذه ثلاثة أمثلة لخطوط تنتمي لعائلة واحدة وهي serif، وهي تتميز بأنها تحوي زوائد على أطراف حروفها

Trebuchet  
Arial  
Verdana

هذه الخطوط الثلاثة تنتمي لعائلة واحدة وهي sans-serif، وهي لا تحوي زوائد على حروفها

Courier  
Courier New  
Andale Mono

هذه ثلاثة خطوط تنتمي لعائلة واحدة وهي monospace، وهي خطوط تتميز بأن عرض حروفها موحد

عندما تضع قائمة بالخطوط في موقعك فأنت تبدأ مع الخط المفضل لديك ثم الذي يليه، ومن الأفضل أن تنتهي القائمة باسم مجموعة عامة من الخطوط، بهذه الطريقة تضمن أن الصفحة ستعرض بنفس النوع من الخط المفضل لديك إذا لم يجد المتصفح الخط الذي قمت بتحديدته.

فمثلاً قائمة مرتبة من الخطوط مرتبة ستكون بهذا الشكل:

```
h1 {font-family: arial, verdana, sans-serif;}
```

```
h2 {font-family: "Times New Roman", serif;}
```

العناوين التي حددت باستخدام العنصر `<h1>` ستعرض باستخدام خط "Arial"، إذا لم يكن هذا الخط مثبتاً في حاسوب المستخدم سيعرض بدلاً منه خط "Verdana" وإذا لم يكن الإثنان موجودان على حاسوب المستخدم سيتم اختيار خط من عائلة الخطوط sans-serif لعرض العناوين.

لاحظ كيف أننا وضعنا اسم خط "Times New Roman" بين علامتي تنصيص لأن اسمه يحوي مسافات ولذلك يجب أن يوضع بين علامتي تنصيص.

ويظهر كما بالمثل التالي :

```
<html>
```

```
<head>
```

```
<style type="text/css">
```

```
p.serif{font-family:"Times New Roman",Georgia,Serif}
```

```
p.sansserif{font-family:Arial,Verdana,Sans-serif}
```

```
</style>
```

```
</head>
```

```
<body>
```

```
<h1>CSS font family example</h1>
```

```
<p class="serif">This is a paragraph, shown in the Times New Roman font.</p>
```

```
<p class="sansserif">This is a paragraph, shown in the Arial font.</p>
```

```
</body>
```

```
</html>
```

## طراز الخط "font-style"

الخاصية font-style تحدد ما إذا كان الخط سيحمل القيمة normal أو italic أو oblique، في المثال أدناه كل عناوين <h2> ستظهر بشكل مائل.

```
<html>
```

```
<head>
```

```
<style type="text/css">
```

```
p.normal {font-style:normal}
```

```
p.italic {font-style:italic}
```

```
p.oblique {font-style:oblique}
```

```
</style>
```

```
</head>
```

```
<body>
```

```
<p class="normal">This is a paragraph, normal.</p>
```

```
<p class="italic">This is a paragraph, italic.</p>
```

```
<p class="oblique">This is a paragraph, oblique.</p>
```

```
</body>
```

```
</html>
```

ويظهر بالمستعرض كما يلي :



ويظهر بالمستعرض كما يلي :

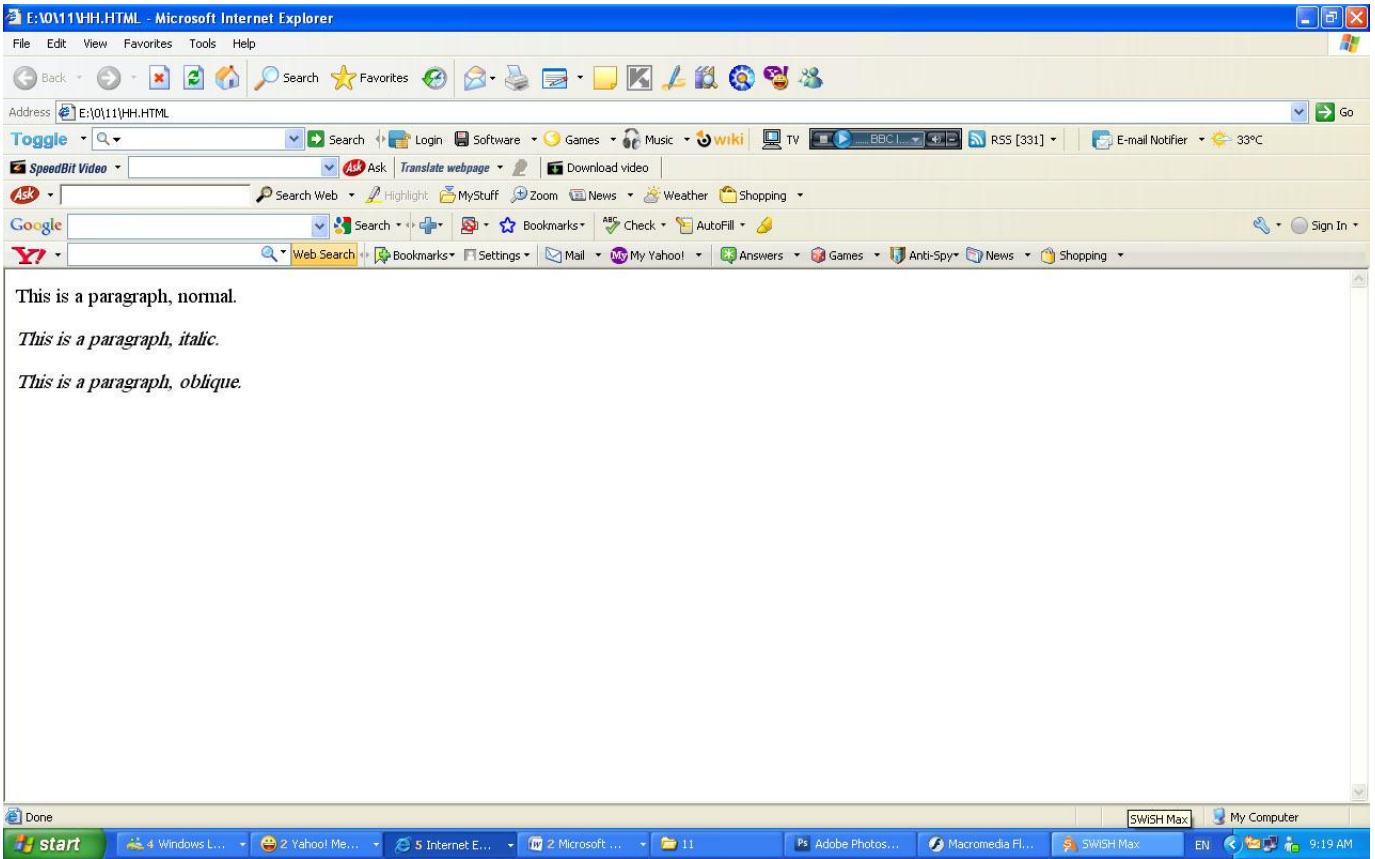

## تباين الخط "font-variant"

الخاصية font-variant تستخدم للاختيار بين القيمتين normal أو small-caps للخط وهي متعلقة فقط باللغات الأوروبية، القيمة small-caps تعني أن النص سيكتب بحروف كبيرة لكنها من ناحية الحجم صغيرة، يبدو الأمر مربكاً، عليك أن تشاهد المثال الآتي لكي تفهم أكثر :

Sans Book SC  
ABCABC

Sans Bold SC  
ABCABC

Serif Book SC  
ABCABC

Serif Bold SC  
ABCABC

إذا اختيرت القيمة `small-caps` للخاصية `font-variant` ولم يكن هناك خط يدعم هذه الخاصية سيقوم المتصفح بعرض النص بحروف كبيرة فقط

**style.css**

```
h1 {font-variant: small-caps;}  
h2 {font-variant: normal;}
```

## وزن الخط "font-weight"

الخاصية `font-weight` تصف كم ستكون سماكة أو "ثقل" الخط، يمكن للخط أن يحمل القيمة `normal` أو `bold`، وهناك متصفحات تدعم استخدام الأرقام من 100 إلى 900 لوصف ثقل الخط.

**style.css**

```
p {font-family: arial, verdana, sans-serif;}  
td {font-family: arial, verdana, sans-serif; font-weight: bold;}
```

## حجم الخط "font-size"

حجم الخط يمكن تحديده بالخاصية font-size.

هناك العديد من الوحدات (مثال: بكسل، النسبة المئوية) التي يمكن استخدامها لوصف حجم الخط، في هذا المثال سنركز على الوحدات الأكثر استخداماً، والمثال يتضمن:

style.css

```
h1 {font-size: 30px;}  
h2 {font-size: 12pt;}  
h3 {font-size: 120%;}  
p {font-size: 1em;}
```

هناك فرق واحد بين وحدات القياس الأربع، وهي أن كل من (البكسل) 'px' و 'pt' (نقطة) تجعل حجم الخط محددًا بدقة وثابت بينما '%' و 'em' تسمح للمستخدم بتغيير حجم الخط إلى المستوى المناسب له، هناك العديد من المستخدمين من ذوي الاحتياجات الخاصة أو كبار السن أو من يعاني من ضعف في البصر أو يملك شاشة ذات جودة رديئة، ولكي نجعل الموقع قابلاً للوصول لهذه الفئات وللجميع لا بد من استخدام وحدات قياس يمكن تعديلها مثل '%' أو 'em'.

في المثال أدناه توضيح لكيفية تعديل حجم الخط في موزيلا فايرفوكس وإكسبلورر، خاصية رائعة، ألا تظن ذلك؟

בחרו בהפדפנים ניתן  
לכוון את גודל הגופן.

Internet Explorer →

Mozilla Firebird

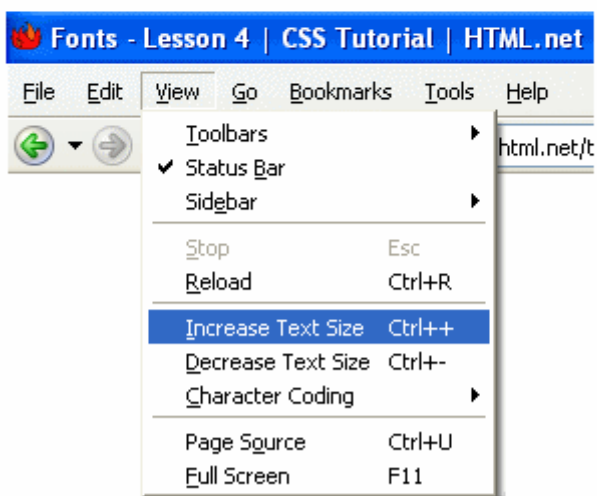
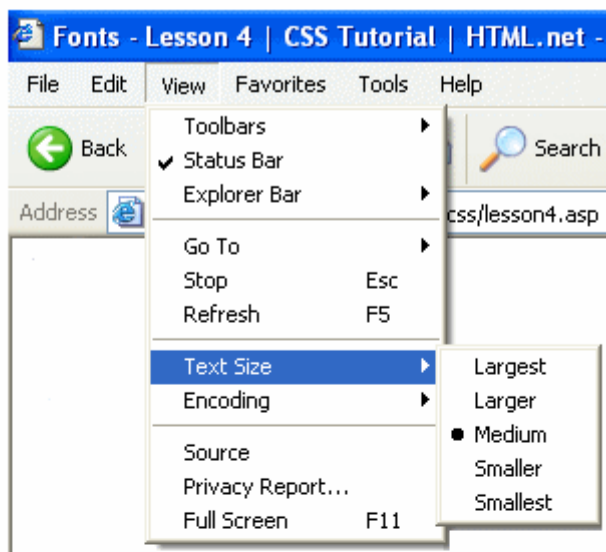

## خامسا : الاطارات Borders :

الجدول يمكن استخدامها لأغراض مختلفة، فقد تستخدم للزينة أو للفصل بين شيئين، CSS تعطيك خيارات لا متناهية عندما تستخدم الإطارات في صفحتك.

border-width

border-color

border-style

أمثلة لإطارات

border

### اشكال الاطارات Border Style

اشكال الاطارات كما هو موضح بالصورة

a dotted border

dashed: Defines a dashed border

solid: Defines a solid border

double: Defines two borders. The width of the two borders are the same as the border-width value

groove: Defines a 3D grooved border. The effect depends on the border-color value

ridge: Defines a 3D ridged border. The effect depends on the border-color value

inset: Defines a 3D inset border. The effect depends on the border-color value

outset: Defines a 3D outset border. The effect depends on the border-color value

## او يمكن تسمية اشكال الاطارات بأنواع الجداول "border-style"

هناك أنواع مختلفة من الإطارات يمكنك أن تختار منها، في المثال التوضيحي أدناه هناك 8 أنواع من الإطارات كما يعرضها إكسبلورر 5.5، كل الأمثلة المعروضة تستخدم اللون "gold" وقيمة سماكة الإطار محددة بالقيمة "thick" وتذكر أنك تستطيع عرض الإطار بألوان وسماكة مختلفة.

القيم none أو hidden يمكن أن تستخدم عندما تريد إخفاء الإطار.

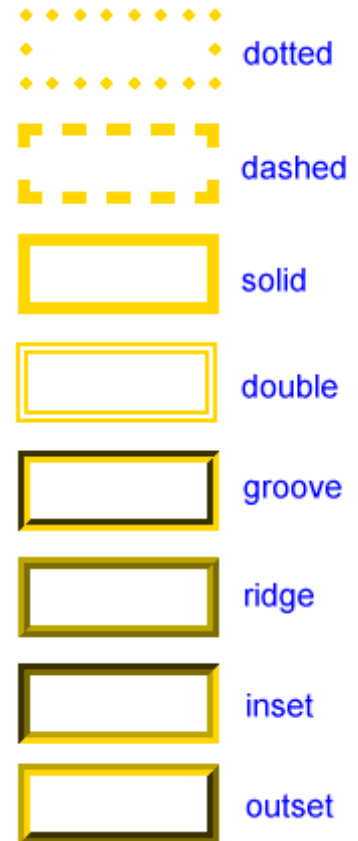

## سماكة الإطار "border-width"

سماكة الإطار تحدد من خلال القيمة border-width والذي يمكن تحديد قيمته من خلال الكلمات thin و medium و thick، أو من خلال قيمة رقمية تحدد سمكه بالبكسل، الرسم التوضيحي يبين هذه القيم ونتائجها:



الخاصية border-color تحدد لون الإطار، قيمة هذه الخاصية هي قيم الألوان العادية مثل "#123456" و "rgb(123,123,123)" أو أسماء الألوان مثل "yellow"

الخصائص الثلاثة التي ذكرت أعلاه يمكن وضعها مع بعضها البعض لإنشاء جداول مختلفة، لتوضيح ذلك سنلقي نظرة على وثيقة قمنا بتحديد أنواع مختلفة من الإطارات للعنصر <h1> و <h2> و <ul> و <p>، النتيجة قد لا تكون جميلة لكن المثال يوضح الإمكانيات المتعددة: ويكتب الكود التالي في ملف html كما يلي :

**Note: The "border-color" property does not work if it is used alone. Use the "border-style" property to set the borders first.**

```
<html>
<head>
<style type="text/css">
p.one
{
border-style:solid;
border-width:5px;
}
p.two
{
border-style:solid;
border-width:medium;
}
p.three
{
border-style:solid;
border-width:1px;
}
</style>
</head><body><p class="one">Some text.</p>
<p class="two">Some text.</p>
<p class="three">Some text.</p>
<p><b>Note:</b> The "border-width" property does not work if it is used alone. Use the
"border-style" property to set the borders first.</p>
</body>
```



## لون الاطار Border Color

```
<html>
<head>
<style type="text/css">
p.one
{
border-style:solid;
border-color:red;
}
p.two
{
border-style:solid;
border-color:#98bf21;
}
</style>
</head>

<body>
<p class="one">A solid red border</p>
<p class="two">A solid green border</p>
<p><b>Note:</b> The "border-color" property does not work if it is used alone. Use the
"border-style" property to set the borders first.</p>
</body>
</html>
```

ويمكن كتابة جميع الخصائص السابقة في سطر واحد كما يلي :

```
<html>
<head>
<style type="text/css">
p
{
border:5px solid red;
}
</style>
</head>

<body>
<p>This is some text in a paragraph.</p>
</body>
</html>
```

## سادسا : لعمل خط حول اى جملة او فقرة Outlines

لعمل خط حول اى فقرة او جملة يتم كتابة الكود التالى :

```
<html>
<head>
<style type="text/css">
p
{
border:red solid thin;
outline:#00ff00 dotted thick;
}
</style>
</head>

<body>
<p><b>Note: </b>Internet Explorer does not support the outline properties.</p>
</body>
</html>
```

## لون الخط Outlines Color

```
<html>
<head>
<style type="text/css">
p
{
border:red solid thin;
outline-style:dotted;
outline-color:#00ff00;
}
</style>
</head>

<body>
<p><b>Note: </b>Internet Explorer does not support the outline properties.</p>
</body>
</html>
```

## انواع الخطوط Outlines Color

```
<html>
<head>
<style type="text/css">
p
{
border:red solid thin;
outline-style:dotted;
outline-color:#00ff00;
}
</style>
</head>

<body>
<p><b>Note: </b>Internet Explorer does not support the outline properties.</p>
</body>
</html>
```

## outline-width احجام الخطوط

```
<html>
<head>
<style type="text/css">
p.one
{
border:red solid thin;
outline-style:solid;
outline-width:thin;
}
p.two
{
border:red solid thin;
outline-style:dotted;
outline-width:3px;
}
</style>
</head>
<body>
<p class="one">This is some text in a paragraph.</p>
<p class="two">This is some text in a paragraph.</p>
<p><b>Note: </b>Internet Explorer does not support the outline properties.</p>
</body>
</html>
```

## الطريقة 2: ضمت ملف HTML باستخدام وسم style

هذه طريقة مختلفة بأنها تستخدم وسم <style>، وهذا مثال لكيفية تطبيق هذه الطريقة:  
بالصفحة رقم 5

## الطريقة 3: ملف خارجي

هذه هي الطريقة الأفضل، وهي أن تقوم بوضع رابط لملف خارجي يحوي أوامر CSS ،  
خلال هذا الدرس سنقوم باستخدام هذه الطريقة لجميع الأمثلة.

الملف الخارجي هو ببساطة ملف نصي يستخدم اللاحقة .css، ومثل الملفات الأخرى يمكنك  
أن تضعه في مزود موقعك أو على القرص الصلب.